



حكومة إقليم كردستان - العراق
وزارة التربية - المديرية العامة للمناهج والمطبوعات



الرياضيات للجميع



الصف الثاني الأساس

كتاب التمارين



$$\begin{array}{r} 13 \\ + 39 \\ \hline 52 \end{array}$$

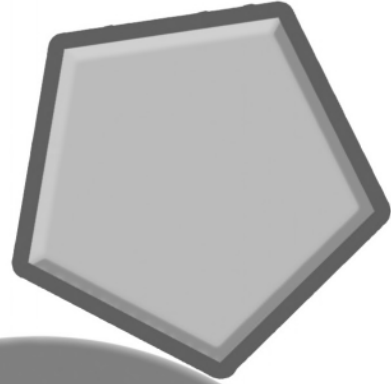
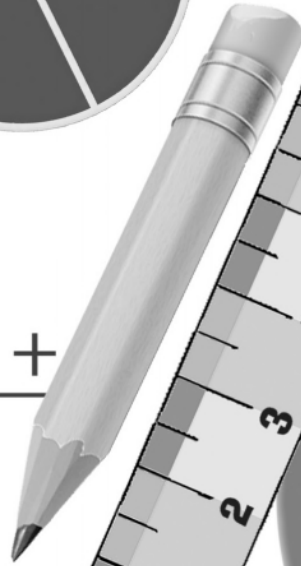

الطبعة الثامنة
٢٠١٥م / ٢٧١٥ كوردي / ١٤٣٦ هـ

الأشراف الفني على الطبع

عثمان پیرداود کواز

آمانج اسماعیل عبدي

المحتوى

الفصل ١: طرائق للجمع والطرح

- ١..... الدرس الأول: طرائق للجمع
- ٢..... الدرس الثاني: جمع ٣ أعداد
- ٣..... الدرس الثالث: طرائق للطرح
- ٤..... الدرس الرابع: أجمع لكي أطرح
- ٥..... الدرس الخامس: العدد ناقص
- ٦..... الدرس السادس: أحل مسألة - أكتب جملة عددية

الفصل ٢: الأعداد حتى ٩٩

- ٧..... الدرس الأول: أحاد وعشرات
- ٨..... الدرس الثاني: قراءة الأعداد وكتابتها
- ٩..... الدرس الثالث: ترتيب الأعداد
- ١٠..... الدرس الرابع: الأعداد الترتيبية
- ١١..... الدرس الخامس: فردي أم زوجي؟
- ١٢..... الدرس السادس: أحل مسألة - أبحث عن نمط

الفصل ٣: جمع الأعداد من رقمين

- ١٣..... الدرس الأول: الجمع الذهني بالعد إلى الأمام
- ١٤..... الدرس الثاني: تجميع العشرة
- ١٥..... الدرس الثالث: جمع الأحاد والعشرات
- ١٦..... الدرس الرابع: أحل مسألة - أصنع نموذجاً
- ١٧..... الدرس الخامس: جمع عددين من رقمين
- ١٨..... الدرس السادس: إجراء الجمع

الفصل ٤: طرح الأعداد من رقمين

- ١٩..... الدرس الأول: طرح العشرات
- ٢٠..... الدرس الثاني: أحل مسألة - أختار الوسيلة
- ٢١..... الدرس الثالث: تفكيك العشرة
- ٢٢..... الدرس الرابع: طرح الأحاد والعشرات
- ٢٣..... الدرس الخامس: طرح عددين من رقمين
- ٢٤..... الدرس السادس: إجراء الطرح
- ٢٥..... الدرس السابع: التحقق من صحة الطرح

المحتوى

الفصل ٥: مُمارِسةُ الجَمْعِ وَالطَّرْحِ

- ٢٦..... الدَّرْسُ الْأَوَّلُ: الجَمْعُ الذَّهْنِيُّ
- ٢٧..... الدَّرْسُ الثَّانِي: تَمَارِينُ عَلَى الجَمْعِ وَالطَّرْحِ
- ٢٨..... الدَّرْسُ الثَّلَاثُ: اتَّبِعِ القَاعِدَةَ
- ٢٩..... الدَّرْسُ الرَّابِعُ: أَحْلُ مَسْأَلَةً - أَخْتَارُ العَمَلِيَّةَ

الفصل ٦: الهَنْدِسَةُ وَالكَسُورُ

- ٣٠..... الدَّرْسُ الْأَوَّلُ: أَضْلَاعُ وَرُؤُوسُ
- ٣١..... الدَّرْسُ الثَّانِي: الأَجْسَامُ الهَنْدِسِيَّةُ
- ٣٢..... الدَّرْسُ الثَّلَاثُ: الوُجُوهُ
- ٣٣..... الدَّرْسُ الرَّابِعُ: تَصْنِيفُ الأَجْسَامِ الهَنْدِسِيَّةِ
- ٣٤..... الدَّرْسُ الخَامِسُ: النِّصْفُ وَالثُّلُثُ وَالرُّبْعُ
- ٣٥..... الدَّرْسُ السَّادِسُ: مُقَارَنَةُ الكُسُورِ
- ٣٦..... الدَّرْسُ السَّابِعُ: أَحْلُ مَسْأَلَةً - أَصْنَعُ نَمُودَجًا

الفصل ٧: الوَقْتُ وَالقِيَاسُ

- ٣٧..... الدَّرْسُ الْأَوَّلُ: قِرَاءَةُ السَّاعَةِ
- ٣٨..... الدَّرْسُ الثَّانِي: نَشَاطَاتٌ يَوْمِيَّةٌ
- ٣٩..... الدَّرْسُ الثَّلَاثُ: الأُسْبُوعُ وَالْأَيَّامُ
- ٤٠..... الدَّرْسُ الرَّابِعُ: تَقْدِيرُ الوَقْتِ
- ٤١..... الدَّرْسُ الخَامِسُ: السَّنْتِمِترُ (سم)
- ٤٢..... الدَّرْسُ السَّادِسُ: المِترُ (م)
- ٤٣..... الدَّرْسُ السَّابِعُ: مُقَارَنَةُ الأَوْزَانِ
- ٤٤..... الدَّرْسُ الثَّمَانِي: قِيَاسُ الأَوْزَانِ

الفصل ٨: الأَعْدَادُ حَتَّى ٩٩٩

- ٤٥..... الدَّرْسُ الْأَوَّلُ: المِئَاتُ
- ٤٦..... الدَّرْسُ الثَّانِي: أَحَادٌ، عَشْرَاتٌ، مِئَاتٌ
- ٤٧..... الدَّرْسُ الثَّلَاثُ: قِرَاءَةُ الأَعْدَادِ وَكِتَابَتُهَا
- ٤٨..... الدَّرْسُ الرَّابِعُ: مِئَةٌ أَكْثَرُ، مِئَةٌ أَقَلُّ
- ٤٩..... الدَّرْسُ الخَامِسُ: تَرْتِيبُ الأَعْدَادِ
- ٥٠..... الدَّرْسُ السَّادِسُ: حَطُّ الأَعْدَادِ
- ٥١..... الدَّرْسُ السَّابِعُ: أَحْلُ مَسْأَلَةً - اسْتَعْمِلِ الجَدُولَ

المحتوى

الفصل ٩: جمع الأعداد من ٣ أرقام

- ٥٢..... الدرس الأول: جمع المئات
- ٥٣..... الدرس الثاني: تمثيل الجمع
- ٥٤..... الدرس الثالث: جمع الأعداد من ٣ أرقام
- ٥٥..... الدرس الرابع: تمارين على الجمع
- ٥٦..... الدرس الخامس: أحل مسألة - أختار الوسيلة

الفصل ١٠: طرح الأعداد من ٣ أرقام

- ٥٧..... الدرس الأول: طرح المئات
- ٥٨..... الدرس الثاني: تفكيك العشرة
- ٥٩..... الدرس الثالث: تفكيك المئة
- ٦٠..... الدرس الرابع: تمارين على الطرح
- ٦١..... الدرس الخامس: تمارين على الجمع والطرح
- ٦٢..... الدرس السادس: أحل مسألة - مسألة متعددة الخطوات

الفصل ١١: الضرب

- ٦٣..... الدرس الأول: استكشاف الضرب
- ٦٤..... الدرس الثاني: الضرب والجمع
- ٦٥..... الدرس الثالث: الضرب في ٢
- ٦٦..... الدرس الرابع: الضرب في ٥
- ٦٧..... الدرس الخامس: الضرب في ١٠
- ٦٨..... الدرس السادس: أحل مسألة - استعمل الاستدلال المنطقي

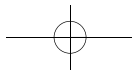

المدرسة ----- اسم التلميذ ----- الصف: الثاني الشعبة ----- التاريخ / /

الدَّرسُ ١-١

طرائقُ لِلجَمْعِ

أحِطُّ العَدَدَ الأَكْبَرَ، أَعُدُّ إلى الأمامِ لِكَي أجدَ المَجْموعَ.

$$\underline{\quad\quad} = 10 + 3 \quad 3 \quad \underline{\quad\quad} = 2 + 5 \quad 2 \quad \underline{\quad\quad} = 1 + 8 \quad 1$$

$$\underline{\quad\quad} = 3 + 7 \quad 6 \quad \underline{\quad\quad} = 2 + 6 \quad 5 \quad \underline{\quad\quad} = 4 + 1 \quad 4$$

$$\begin{array}{r} 1 \\ 5+ \end{array} \quad \begin{array}{r} 7 \\ 3+ \end{array} \quad \begin{array}{r} 2 \\ 7+ \end{array} \quad \begin{array}{r} 8 \\ 2+ \end{array} \quad \begin{array}{r} 3 \\ 8+ \end{array} \quad 7$$

$$\begin{array}{r} 2 \\ 4+ \end{array} \quad \begin{array}{r} 3 \\ 6+ \end{array} \quad \begin{array}{r} 9 \\ 1+ \end{array} \quad \begin{array}{r} 2 \\ 10+ \end{array} \quad \begin{array}{r} 4 \\ 3+ \end{array} \quad 8$$

$$\begin{array}{r} 3 \\ 9+ \end{array} \quad \begin{array}{r} 6 \\ 2+ \end{array} \quad \begin{array}{r} 2 \\ 5+ \end{array} \quad \begin{array}{r} 1 \\ 8+ \end{array} \quad \begin{array}{r} 9 \\ 2+ \end{array} \quad 9$$

مُراجَعَةٌ
أحلُّ

$$\underline{\quad\quad} = 1 + 0 \quad 12 \quad \underline{\quad\quad} = 0 + 4 \quad 11 \quad \underline{\quad\quad} = 8 + 0 \quad 10$$

$$\underline{\quad\quad} = 0 + 6 \quad 15 \quad \underline{\quad\quad} = 9 + 0 \quad 14 \quad \underline{\quad\quad} = 0 + 7 \quad 13$$

$$\underline{\quad\quad} = 6 + 3 \quad 18 \quad \underline{\quad\quad} = 3 + 6 \quad 17 \quad \underline{\quad\quad} = 6 + 0 \quad 16$$

التَّمارين ص ١

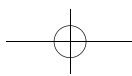

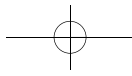

المدرسة اسم التلميذ الصف: الثاني الشعبة التاريخ / /

الدَّرْسُ ١-٢

جَمْعُ ٣ أَعْدَادٍ

أَحْوَطُ الْعَدَدَيْنِ اللَّذَيْنِ سَأَجْمَعُهُمَا أَوَّلًا، أَكْتُبُ الْمَجْمُوعَ.

٥	٤	٣	٦	٢	٦	١
٣	٧	١	٦	٥	٢	
<u>٥ +</u>	<u>٢ +</u>	<u>٨ +</u>	<u>٤ +</u>	<u>٨ +</u>	<u>٩ +</u>	

٤	٢	٧	٥	١	٣	٢
٣	٦	٥	٨	٦	١	
<u>٤ +</u>	<u>٤ +</u>	<u>٥ +</u>	<u>٢ +</u>	<u>٩ +</u>	<u>٣ +</u>	

٢	٩	٤	٧	٥	٨	٣
٦	١	١	٦	٤	٢	
<u>٢ +</u>	<u>٥ +</u>	<u>٤ +</u>	<u>٤ +</u>	<u>٤ +</u>	<u>٩ +</u>	

مُرَاجَعَةٌ

أَحْلُ.

_____ = ٧ + ٧	٦	_____ = ٧ + ٨	٥	_____ = ٥ + ٥	٤
---------------	---	---------------	---	---------------	---

_____ = ٥ + ٤	٩	_____ = ٨ + ٥	٨	_____ = ٢ + ٩	٧
---------------	---	---------------	---	---------------	---

_____ = ٦ + ٦	١٢	_____ = ٤ + ٦	١١	_____ = ٤ + ٥	١٠
---------------	----	---------------	----	---------------	----

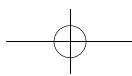

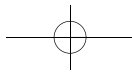

المدرسة ----- اسم التلميذ ----- الصف: الثاني الشعبة ----- التاريخ // /

الدَّرْسُ ١-٣

طرائق للطرّح

أعدُّ إلى الوراء لكي أجد الفرق.

$$\underline{\quad\quad} = 1 - 6 \quad \underline{\quad\quad} = 2 - 4 \quad \underline{\quad\quad} = 1 - 8 \quad \text{1}$$

$$\underline{\quad\quad} = 2 - 10 \quad \underline{\quad\quad} = 3 - 9 \quad \underline{\quad\quad} = 2 - 5 \quad \text{2}$$

$$\begin{array}{r} 6 \\ \underline{2-} \end{array} \quad \begin{array}{r} 4 \\ \underline{1-} \end{array} \quad \begin{array}{r} 8 \\ \underline{3-} \end{array} \quad \begin{array}{r} 5 \\ \underline{1-} \end{array} \quad \begin{array}{r} 7 \\ \underline{3-} \end{array} \quad \text{3}$$

$$\begin{array}{r} 3 \\ \underline{2-} \end{array} \quad \begin{array}{r} 7 \\ \underline{2-} \end{array} \quad \begin{array}{r} 11 \\ \underline{2-} \end{array} \quad \begin{array}{r} 9 \\ \underline{2-} \end{array} \quad \begin{array}{r} 10 \\ \underline{3-} \end{array} \quad \text{4}$$

$$\begin{array}{r} 7 \\ \underline{1-} \end{array} \quad \begin{array}{r} 12 \\ \underline{1-} \end{array} \quad \begin{array}{r} 9 \\ \underline{1-} \end{array} \quad \begin{array}{r} 3 \\ \underline{1-} \end{array} \quad \begin{array}{r} 8 \\ \underline{2-} \end{array} \quad \text{5}$$

مُراجَعَةٌ

أحلُّ.

$$\underline{\quad\quad} = 6 - 6 \quad \text{8} \quad \underline{\quad\quad} = 4 - 4 \quad \text{7} \quad \underline{\quad\quad} = 5 - 5 \quad \text{6}$$

$$\underline{\quad\quad} = 0 - 8 \quad \text{11} \quad \underline{\quad\quad} = 0 - 6 \quad \text{10} \quad \underline{\quad\quad} = 0 - 7 \quad \text{9}$$

$$\underline{\quad\quad} = 9 + 0 \quad \text{14} \quad \underline{\quad\quad} = 0 - 9 \quad \text{13} \quad \underline{\quad\quad} = 0 + 4 \quad \text{12}$$

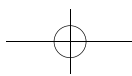

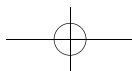

المدرسة اسم التلميذ الصف: الثاني الشعبة التاريخ // /

الدَّرْسُ ١-٤

أَجْمَعُ لِكِي أَطْرَحُ

أَجْمَعُ أَوْ أَطْرَحُ .

11 $6 -$	5 $6 +$	13 $6 -$	7 $6 +$	16 $7 -$	9 $7 +$	١
12 $5 -$	7 $5 +$	17 $8 -$	9 $8 +$	15 $7 -$	8 $7 +$	٢
$_____ = 3 + 4$ $_____ = 3 - 7$			$_____ = 2 + 8$ $_____ = 2 - 10$			٣
$_____ = 8 + 3$ $_____ = 8 - 11$			$_____ = 7 + 7$ $_____ = 7 - 14$			٥
$_____ = 9 + 8$ $_____ = 9 - 17$			$_____ = 4 + 9$ $_____ = 4 - 13$			٧

مُرَاجَعَةٌ

أَحُلُّ

$_____ = 1 - 7$	١١	$_____ = 2 - 6$	١٠	$_____ = 1 - 3$	٩
$_____ = 3 - 8$	١٤	$_____ = 2 - 8$	١٣	$_____ = 1 - 5$	١٢
$_____ = 2 - 11$	١٧	$_____ = 1 - 9$	١٦	$_____ = 3 - 10$	١٥

ص ٤ النُّمَارِين

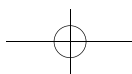

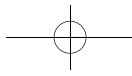

المدرسة اسم التلميذ الصف: الثاني الشعبة التاريخ // /

الدَّرسُ ١-٥

الْعَدَدُ النَّاقِصُ

أَكْتُبِ الْعَدَدَ النَّاقِصَ.

$$\underline{\hspace{2cm}} = 8 - 14$$

$$14 = \underline{7} + 8 \quad 1$$

$$\underline{\hspace{2cm}} = 5 - 12$$

$$12 = 5 + \underline{\hspace{2cm}} \quad 2$$

$$\underline{\hspace{2cm}} = 6 - 13$$

$$13 = 6 + \underline{\hspace{2cm}} \quad 3$$

$$\underline{\hspace{2cm}} = 7 - 11$$

$$11 = \underline{\hspace{2cm}} + 7 \quad 4$$

$$\underline{\hspace{2cm}} = 6 - 10$$

$$10 = 6 + \underline{\hspace{2cm}} \quad 5$$

$$\underline{\hspace{2cm}} = 8 - 11$$

$$8 = \underline{\hspace{2cm}} - 11 \quad 6$$

مُرَاجَعَةٌ

أَحْلُ.

$$\underline{\hspace{2cm}} = 4 + 9 \quad 9$$

$$\underline{\hspace{2cm}} = 5 + 8 \quad 8$$

$$\underline{\hspace{2cm}} = 7 + 6 \quad 7$$

$$\underline{\hspace{2cm}} = 9 - 13 \quad 12$$

$$\underline{\hspace{2cm}} = 7 - 13 \quad 11$$

$$\underline{\hspace{2cm}} = 5 - 13 \quad 10$$

$$\underline{\hspace{2cm}} = 8 + 9 \quad 15$$

$$\underline{\hspace{2cm}} = 3 + 8 \quad 14$$

$$\underline{\hspace{2cm}} = 3 + 12 \quad 13$$

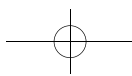

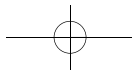

المدرسة اسم التلميذ الصف: الثاني الشعبة التاريخ / /

الدَّرْسُ ١-٦

أحلُّ مسألةً . أكتبُ جملةً عدديَّةً

أرسمُ صورةً أو أصنعُ نموذجًا.
أكتبُ جملةً عدديَّةً للحلِّ.



١ اشتريتُ بينا ٣ تفاحاتٍ صُفْرٍ و٥

تفاحاتٍ حُمْرٍ.

كم تفاحةً اشتريتُ بينا؟

$$\underline{\quad} = \underline{3} + \underline{0}$$

تفاحاتٍ

٢ لدى سعاد ١٠ لعبٍ، ولدى بيان ٤

لعبٍ. كم لعبةً لدى سعاد

أكثرَ من بيان؟

$$\underline{\quad} = \underline{\quad} \text{ } \underline{\quad}$$

لعبٍ

٣ زرعَ دانا ٧ شتلاتٍ مِنَ البندورةِ و٦

شتلاتٍ مِنَ الجَزْرِ.

كم شتلةً زرعَ دانا؟

$$\underline{\quad} = \underline{\quad} \text{ } \underline{\quad}$$

شتلة

٤ لدى بختيار ١١ لوزةً. أكلَ منها

٣ لوزاتٍ.

كم لوزةً بقيَ معه؟

$$\underline{\quad} = \underline{\quad} \text{ } \underline{\quad}$$

لوزاتٍ

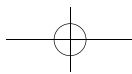

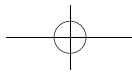

المدرسة اسم التلميذ الصف: الثاني الشعبة التاريخ / /

الدَّرْسُ ١-٢

أَحَادٌ وَعَشْرَاتٌ

اَكْتُبْ عَدَدَ الْآحَادِ وَعَدَدَ الْعَشْرَاتِ بِثَلَاثِ طُرُقٍ مُخْتَلِفَةٍ.

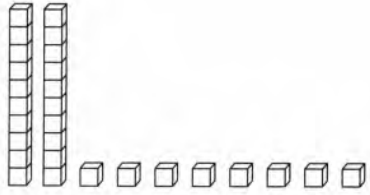

٢

_____ أَحَادٍ _____ عَشْرَاتٍ = _____

_____ = _____ + _____

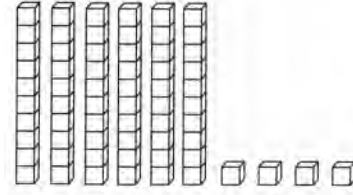

١

_____ أَحَادٍ _____ عَشْرَاتٍ = ٧٤

_____ = ٧٠ + ٤

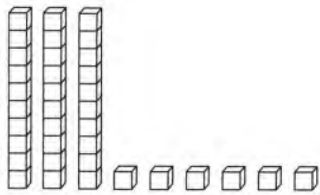

٤

_____ أَحَادٍ _____ عَشْرَاتٍ = _____

_____ = _____ + _____

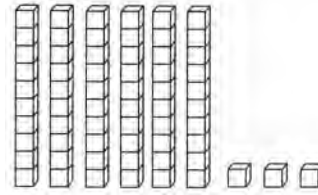

٢

_____ أَحَادٍ _____ عَشْرَاتٍ = _____

_____ = _____ + _____

مُرَاجَعَةٌ

أَحْلُ

_____ = ١١ - ٥

_____ = ١٢ - ٥

_____ = ١٦ - ٨

٥

_____ = ١١ - ٧

_____ = ١٤ - ٦

_____ = ١٠ - ٦

٦

_____ = ١١ - ٩

_____ = ١٣ - ٣

_____ = ١٥ - ٧

٧

التَّمارِين ص ٧

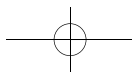

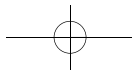

المدرسة اسم التلميذ الصف: الثاني الشعبة التاريخ / /

الدَّرسُ ٢-٢

قراءة الأعداد وكتابتها

أقرأ العدد. أكتب العدد بطرق مختلفة.

<p>٢</p> <p>خَمْسَةٌ وَخَمْسُونَ</p> <p>_____ آحاد _____ عَشْرَات</p> <p>_____ + _____</p> <p>_____</p>	<p>١</p> <p>سِتَّةٌ وَثَلَاثُونَ</p> <p>_____ آحاد _____ عَشْرَات</p> <p>_____ + _____</p> <p>_____</p>
<p>٤</p> <p>أَحَدٌ عَشْرَ</p> <p>_____ آحاد _____ عَشْرَات</p> <p>_____ + _____</p> <p>_____</p>	<p>٣</p> <p>اِثْنَانِ وَسَبْعُونَ</p> <p>_____ آحاد _____ عَشْرَات</p> <p>_____ + _____</p> <p>_____</p>
<p>٦</p> <p>ثَمَانِيَةٌ وَسِتُّونَ</p> <p>_____ آحاد _____ عَشْرَات</p> <p>_____ + _____</p> <p>_____</p>	<p>٥</p> <p>اِثْنَانِ وَعِشْرُونَ</p> <p>_____ آحاد _____ عَشْرَات</p> <p>_____ + _____</p> <p>_____</p>

مُراجَعَةٌ



أحلُّ

٧ ٨ = _____ + ٨ ٨ = _____ + ٨ ١٠ = _____ + ٤ ١١ = _____ + ٣

٨ ٩ = _____ + ٧ ٩ = _____ + ٧ ١٠ = _____ + ٥ ٦ = _____ + ٢

٩ ١٢ = _____ + ٦ ١٢ = _____ + ٦ ١٠ = _____ + ١ ١٢ = _____ + ٧

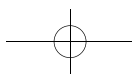

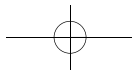

المدرسة اسم التلميذ الصف: الثاني الشعبة التاريخ / /

الدَّرسُ ٢-٣

ترتيب الأعداد

اكتب أكبر من، أو أصغر من، أو يساوي.
ثم أضع الرمز < أو > أو =.

٨٧ _____ ٩٨ ٢

٨٧ ○ ٩٨

٨٩ _____ ٧٤ ١

٨٩ > ٧٤

٩٩ _____ ٨٨ ٤

٩٩ ○ ٨٨

٤٣ _____ ٤٨ ٣

٤٣ ○ ٤٨

٣٨ _____ ٢٤ ٦

٣٨ ○ ٢٤

٨ _____ ٨ ٥

٨ ○ ٨

مراجعة
أحل.

_____ = ٣ + ٧ _____ = ٨ + ٦ _____ = ٤ + ٨ ٧

_____ = ٨ + ٥ _____ = ٧ + ١٠ _____ = ٩ + ٩ ٨

_____ = ٧ - ١٢ _____ = ٨ - ١٦ _____ = ٧ - ١٤ ٩

التمارين ص ٩

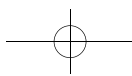

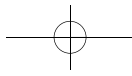

المدرسة اسم التلميذ الصف: الثاني الشعبة التاريخ / /

الدرس ٢-٤

الأعداد الترتيبية

اكتب الرتبة الناقصة.

١ الأول _____ الرابع _____

٢ الحادي عشر _____ الثالث عشر _____

٣ الخامس عشر _____ التاسع عشر _____

اكتب الرتبة التي تسبق مباشرة.

٤ الثامن _____ ٥ الحادي عشر _____

٦ الرابع عشر _____ ٧ العشرون _____

اكتب الرتبة التي تلي مباشرة.

٨ التاسع _____ ٩ الثاني عشر _____

١٠ الخامس عشر _____ ١١ التاسع عشر _____

مراجعة

اقرأ العدد. اكتبه بطرق مختلفة.

١٢ أربعة وثلاثون

_____ أحاد و _____ عشرات

_____ + _____

١٣ خمسة وسبعون

_____ أحاد و _____ عشرات

_____ + _____

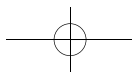

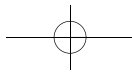

المدرسة اسم التلميذ الصف: الثاني الشعبة التاريخ // /

الدَّرْسُ ٢-٥

فَرْدِيٌّ أُمُّ زَوْجِيٍّ؟

أَبِينُ عَدَدِ الْـ  .
أَكْتُبُ فَرْدِيٍّ أَوْ زَوْجِيٍّ.

_____	٢	_____	١
_____	٢٦	_____	١٥
_____	٤	_____	٣
_____	١٧	_____	٣٠
_____	٦	_____	٥
_____	٣٢	_____	٣٧
_____	٨	_____	٧
_____	٣٨	_____	٤٢

مُرَاجَعَةٌ 
أَحْلُ.

_____ = ١ + ٩	_____ = ٥ + ٦	_____ = ٧ + ٣	٩
_____ = ٧ + ٧	_____ = ٦ + ٧	_____ = ٨ + ٧	١٠
_____ = ٧ - ١٤	_____ = ٧ - ١٣	_____ = ٧ - ١٥	١١
_____ = ٦ - ١١	_____ = ٤ - ١٠	_____ = ٥ - ١٢	١٢

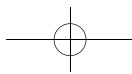

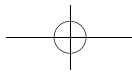

المدرسة اسم التلميذ الصف: الثاني الشعبة التاريخ / /

الدَّرسُ ٦-٢

أحلُّ مسألةٍ . أبحثُ عن نمطٍ

أبحثُ عن نمطٍ لإكمال الجدول، ثم أكتب العدد.

١ ما عدد دواليب ٦ سيارات؟



٦	٥	٤	٣	٢	١	عدد السيارات
				٨	٤	عدد الدواليب

عدد دواليب ٦ سيارات هو _____

٢ ما عدد رؤوس ٧ مثلثات؟

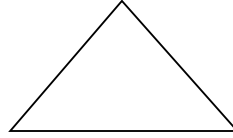

٧	٦	٥	٤	٣	٢	١	عدد المثلثات
							عدد الرؤوس

عدد رؤوس ٧ مثلثات هو _____

٣ ما عدد أرجل ٨ دجاجات؟



٨	٧	٦	٥	٤	٣	٢	١	عدد الدجاجات
								عدد الأرجل

عدد أرجل ٨ دجاجات هو _____

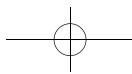

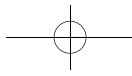

المدرسة اسم التلميذ الصف: الثاني الشعبة التاريخ / /

الدَّرسُ ٣-١

الْجَمْعُ الذَّهْنِيُّ بِالْعَدِّ إِلَى الْأَمَامِ

أَعُدُّ إِلَى الْأَمَامِ كَيْ أَجْمَعَ.

$$\begin{array}{r} 18 \\ 20+ \\ \hline \end{array}$$

$$\begin{array}{r} 54 \\ 2+ \\ \hline \end{array}$$

$$\begin{array}{r} 61 \\ 30+ \\ \hline \end{array}$$

$$\begin{array}{r} 75 \\ 3+ \\ \hline \end{array}$$

$$\begin{array}{r} 30 \\ 39+ \\ \hline 69 \end{array}$$

١

$$\begin{array}{r} 2 \\ 41+ \\ \hline \end{array}$$

$$\begin{array}{r} 83 \\ 3+ \\ \hline \end{array}$$

$$\begin{array}{r} 67 \\ 10+ \\ \hline \end{array}$$

$$\begin{array}{r} 44 \\ 20+ \\ \hline \end{array}$$

$$\begin{array}{r} 1 \\ 29+ \\ \hline \end{array}$$

٢

$$\begin{array}{r} 38 \\ 10+ \\ \hline \end{array}$$

$$\begin{array}{r} 74 \\ 2+ \\ \hline \end{array}$$

$$\begin{array}{r} 54 \\ 30+ \\ \hline \end{array}$$

$$\begin{array}{r} 3 \\ 18+ \\ \hline \end{array}$$

$$\begin{array}{r} 90 \\ 3+ \\ \hline \end{array}$$

٣

$$\begin{array}{r} 67 \\ 2+ \\ \hline \end{array}$$

$$\begin{array}{r} 55 \\ 10+ \\ \hline \end{array}$$

$$\begin{array}{r} 36 \\ 20+ \\ \hline \end{array}$$

$$\begin{array}{r} 21 \\ 13+ \\ \hline \end{array}$$

$$\begin{array}{r} 2 \\ 59+ \\ \hline \end{array}$$

٤

مُرَاجَعَةٌ

أَبْحَثْ عَنْ نَمَطٍ أَكْتُبُ الْعَدَدَ الَّذِي يَلِي.

_____، ٢٦، ٢٤، ٢٢

_____، ٩، ٨، ٧

_____، ٩، ٦، ٣

٥

_____، ١٤، ١٢، ١٠

_____، ٤٠، ٣٠، ٢٠

_____، ٣٥، ٣٠، ٢٥

٦

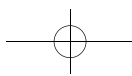

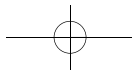

المدرسة اسم التلميذ الصف: الثاني الشعبة التاريخ / /

الدَّرْسُ ٣-٢

تَجْمِيعُ الْعَشْرَةِ

أَسْتَعْمِلُ وَ

أُمَّثِّلُ.	عِنْدَمَا أَجِدُ ١٠ أَحَادٍ أَوْ أَكْثَرَ، أَجْمَعُ ١٠ أَحَادٍ فِي عَشْرَةٍ.	أَكْتُبُ عَدَدَ الْأَحَادِ وَعَدَدَ الْعَشْرَاتِ.
١ ١٦ + ٧	نَعَمْ <input checked="" type="checkbox"/> لا <input type="checkbox"/>	٣ أَحَادٍ ٦ عَشْرَاتٍ
٢ ٣٤ + ٧	نَعَمْ <input type="checkbox"/> لا <input type="checkbox"/>	_____ أَحَادٍ _____ عَشْرَاتٍ
٣ ٤٦ + ٤	نَعَمْ <input type="checkbox"/> لا <input type="checkbox"/>	_____ أَحَادٍ _____ عَشْرَاتٍ
٤ ٦٣ + ٥	نَعَمْ <input type="checkbox"/> لا <input type="checkbox"/>	_____ أَحَادٍ _____ عَشْرَاتٍ
٥ ٣٨ + ٥	نَعَمْ <input type="checkbox"/> لا <input type="checkbox"/>	_____ أَحَادٍ _____ عَشْرَاتٍ

مُرَاجَعَةٌ
أَحْلُ.

_____ = ٧ - ١٤ _____ = ١٠ - ١٠ _____ = ٧ - ١٣ ٦

_____ = ٥ - ١٢ _____ = ٨ - ١٦ _____ = ٨ - ١٥ ٧

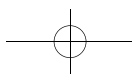

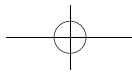

المدرسة اسم التلميذ الصف: الثاني الشعبة التاريخ / /

الدَّرسُ ٣-٣

جَمْعُ الْآحَادِ وَالْعَشْرَاتِ

أَسْتَعْمِلُ وَ

أَكْتُبْ عَدَدَ الْآحَادِ وَعَدَدَ الْعَشْرَاتِ.	عِنْدَمَا أُجِدُّ ١٠ آحَادٍ أَوْ أَكْثَرَ، أَجْمَعُ ١٠ آحَادٍ فِي عَشْرَةٍ.	أُمَثِّلُ.
٣ آحاد <u>٤</u> عَشْرَات	لا نَعَمْ <input checked="" type="checkbox"/>	١ ٢٧ + ١٦
_____ آحاد _____ عَشْرَات	لا نَعَمْ <input type="checkbox"/>	٢ ٣٥ + ١٦
_____ آحاد _____ عَشْرَات	لا نَعَمْ <input type="checkbox"/>	٣ ٤٤ + ٥٥
_____ آحاد _____ عَشْرَات	لا نَعَمْ <input type="checkbox"/>	٤ ٥٧ + ٢٥
_____ آحاد _____ عَشْرَات	لا نَعَمْ <input type="checkbox"/>	٥ ٦٢ + ٣٤

مُرَاجَعَةٌ

أَحْلُ.

_____ = ٨ - ١٥

_____ = ٧ - ١١

_____ = ٢ - ١٠

_____ = ٤ + ٩

_____ = ٨ + ٦

_____ = ٧ + ٧

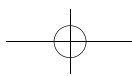

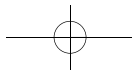



المدرسة اسم التلميذ الصف: الثاني الشعبة التاريخ / /

الدرس ٣-٤

أحل مسألة . أضع نموذجًا

أستعمل  و  .
أجمع . أجمع عند الحاجة . أكتب المجموع .

١ باع تاجر اللعب ١٣ لعبة في الأسبوع الماضي، و ١٧ لعبة هذا الأسبوع .
كم لعبة باع التاجر؟

٣٠ لعبة

عشرات	آحاد
١٣	١٧ +
٣٠	٠

٢ في دكان زانا ٢٠ كرة على الرف و ١٩ كرة على الأرض .
كم كرة في دكان زانا؟

_____ كرة

عشرات	آحاد
	_____ +

٣ وضع سامان ١٨ كتابًا في صندوق، و ٢٣ كتابًا في صندوق آخر .
كم كتابًا وضع في الصندوقين؟

_____ كتابًا

عشرات	آحاد
	_____ +

٤ ١٩ تلميذاً، اشترى كل منهم قميصاً أزرق .
و ١٦ تلميذاً، اشترى كل منهم قميصاً أحمر .
كم قميصاً اشترى كل التلاميذ؟

_____ قميصاً

عشرات	آحاد
	_____ +

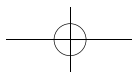

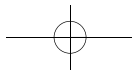

المدرسة ----- اسم التلميذ ----- الصف: الثاني الشعبة ----- التاريخ // /

الدَّرْسُ ٣-٥

جَمْعُ عَدَدَيْنِ مِنْ رَقْمَيْنِ

أَسْتَعْمِلُ وَ لِكَيْ أَجْمَعَ.
أَجْمَعُ عِنْدَ الْحَاجَةِ.

٤	٣	٢	١																																		
<table border="1"> <thead> <tr> <th>عَشْرَات</th> <th>أَحَاد</th> </tr> </thead> <tbody> <tr> <td><input type="checkbox"/></td> <td></td> </tr> <tr> <td>٤</td> <td>٤</td> </tr> <tr> <td></td> <td>٨ +</td> </tr> </tbody> </table>	عَشْرَات	أَحَاد	<input type="checkbox"/>		٤	٤		٨ +	<table border="1"> <thead> <tr> <th>عَشْرَات</th> <th>أَحَاد</th> </tr> </thead> <tbody> <tr> <td><input type="checkbox"/></td> <td></td> </tr> <tr> <td>١</td> <td>١</td> </tr> <tr> <td>٤</td> <td>٩ +</td> </tr> </tbody> </table>	عَشْرَات	أَحَاد	<input type="checkbox"/>		١	١	٤	٩ +	<table border="1"> <thead> <tr> <th>عَشْرَات</th> <th>أَحَاد</th> </tr> </thead> <tbody> <tr> <td><input type="checkbox"/></td> <td></td> </tr> <tr> <td>٣</td> <td>٥</td> </tr> <tr> <td>١</td> <td>٩ +</td> </tr> </tbody> </table>	عَشْرَات	أَحَاد	<input type="checkbox"/>		٣	٥	١	٩ +	<table border="1"> <thead> <tr> <th>عَشْرَات</th> <th>أَحَاد</th> </tr> </thead> <tbody> <tr> <td><input type="checkbox"/></td> <td></td> </tr> <tr> <td>٥</td> <td>١</td> </tr> <tr> <td></td> <td>٩ +</td> </tr> <tr> <td>٦</td> <td>٠</td> </tr> </tbody> </table>	عَشْرَات	أَحَاد	<input type="checkbox"/>		٥	١		٩ +	٦	٠
عَشْرَات	أَحَاد																																				
<input type="checkbox"/>																																					
٤	٤																																				
	٨ +																																				
عَشْرَات	أَحَاد																																				
<input type="checkbox"/>																																					
١	١																																				
٤	٩ +																																				
عَشْرَات	أَحَاد																																				
<input type="checkbox"/>																																					
٣	٥																																				
١	٩ +																																				
عَشْرَات	أَحَاد																																				
<input type="checkbox"/>																																					
٥	١																																				
	٩ +																																				
٦	٠																																				
٨	٧	٦	٥																																		
<table border="1"> <thead> <tr> <th>عَشْرَات</th> <th>أَحَاد</th> </tr> </thead> <tbody> <tr> <td><input type="checkbox"/></td> <td></td> </tr> <tr> <td>١</td> <td>٤</td> </tr> <tr> <td>٢</td> <td>٩ +</td> </tr> </tbody> </table>	عَشْرَات	أَحَاد	<input type="checkbox"/>		١	٤	٢	٩ +	<table border="1"> <thead> <tr> <th>عَشْرَات</th> <th>أَحَاد</th> </tr> </thead> <tbody> <tr> <td><input type="checkbox"/></td> <td></td> </tr> <tr> <td>٤</td> <td>٩</td> </tr> <tr> <td>٤</td> <td>١ +</td> </tr> </tbody> </table>	عَشْرَات	أَحَاد	<input type="checkbox"/>		٤	٩	٤	١ +	<table border="1"> <thead> <tr> <th>عَشْرَات</th> <th>أَحَاد</th> </tr> </thead> <tbody> <tr> <td><input type="checkbox"/></td> <td></td> </tr> <tr> <td>٢</td> <td>٣</td> </tr> <tr> <td>٣</td> <td>٤ +</td> </tr> </tbody> </table>	عَشْرَات	أَحَاد	<input type="checkbox"/>		٢	٣	٣	٤ +	<table border="1"> <thead> <tr> <th>عَشْرَات</th> <th>أَحَاد</th> </tr> </thead> <tbody> <tr> <td><input type="checkbox"/></td> <td></td> </tr> <tr> <td>١</td> <td>٥</td> </tr> <tr> <td></td> <td>٨ +</td> </tr> </tbody> </table>	عَشْرَات	أَحَاد	<input type="checkbox"/>		١	٥		٨ +		
عَشْرَات	أَحَاد																																				
<input type="checkbox"/>																																					
١	٤																																				
٢	٩ +																																				
عَشْرَات	أَحَاد																																				
<input type="checkbox"/>																																					
٤	٩																																				
٤	١ +																																				
عَشْرَات	أَحَاد																																				
<input type="checkbox"/>																																					
٢	٣																																				
٣	٤ +																																				
عَشْرَات	أَحَاد																																				
<input type="checkbox"/>																																					
١	٥																																				
	٨ +																																				
١٢	١١	١٠	٩																																		
<table border="1"> <thead> <tr> <th>عَشْرَات</th> <th>أَحَاد</th> </tr> </thead> <tbody> <tr> <td><input type="checkbox"/></td> <td></td> </tr> <tr> <td>٣</td> <td>٨</td> </tr> <tr> <td></td> <td>٦ +</td> </tr> </tbody> </table>	عَشْرَات	أَحَاد	<input type="checkbox"/>		٣	٨		٦ +	<table border="1"> <thead> <tr> <th>عَشْرَات</th> <th>أَحَاد</th> </tr> </thead> <tbody> <tr> <td><input type="checkbox"/></td> <td></td> </tr> <tr> <td>٦</td> <td>١</td> </tr> <tr> <td></td> <td>٩ +</td> </tr> </tbody> </table>	عَشْرَات	أَحَاد	<input type="checkbox"/>		٦	١		٩ +	<table border="1"> <thead> <tr> <th>عَشْرَات</th> <th>أَحَاد</th> </tr> </thead> <tbody> <tr> <td><input type="checkbox"/></td> <td></td> </tr> <tr> <td>٢</td> <td>٧</td> </tr> <tr> <td></td> <td>٩ +</td> </tr> </tbody> </table>	عَشْرَات	أَحَاد	<input type="checkbox"/>		٢	٧		٩ +	<table border="1"> <thead> <tr> <th>عَشْرَات</th> <th>أَحَاد</th> </tr> </thead> <tbody> <tr> <td><input type="checkbox"/></td> <td></td> </tr> <tr> <td>٧</td> <td>٧</td> </tr> <tr> <td></td> <td>٧ +</td> </tr> </tbody> </table>	عَشْرَات	أَحَاد	<input type="checkbox"/>		٧	٧		٧ +		
عَشْرَات	أَحَاد																																				
<input type="checkbox"/>																																					
٣	٨																																				
	٦ +																																				
عَشْرَات	أَحَاد																																				
<input type="checkbox"/>																																					
٦	١																																				
	٩ +																																				
عَشْرَات	أَحَاد																																				
<input type="checkbox"/>																																					
٢	٧																																				
	٩ +																																				
عَشْرَات	أَحَاد																																				
<input type="checkbox"/>																																					
٧	٧																																				
	٧ +																																				

مُرَاجَعَةٌ

أَكْتُبُ الْعَدَدَ.

٧ أَحَاد ٣ عَشْرَات = _____

١٣ ٥ أَحَاد ٥ عَشْرَات = _____

٥ أَحَاد ٤ عَشْرَات = _____

١٤ ٣ أَحَاد ٦ عَشْرَات = _____

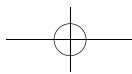

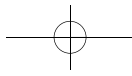

المدرسة اسم التلميذ الصف: الثاني الشعبة التاريخ / /

الدرس ٣-٦

إجراء الجمع

أعيد كتابة الأعداد، ثم أجمع.

<p>٤ ٢٩ + ٣٨</p> <table border="1"> <tr> <th>عَشْرَات</th> <th>أَحَاد</th> </tr> <tr> <td><input type="text"/></td> <td></td> </tr> <tr> <td></td> <td></td> </tr> <tr> <td></td> <td style="text-align: right;">+</td> </tr> <tr> <td colspan="2"><hr/></td> </tr> </table>	عَشْرَات	أَحَاد	<input type="text"/>					+	<hr/>		<p>٣ ٧ + ١٧</p> <table border="1"> <tr> <th>عَشْرَات</th> <th>أَحَاد</th> </tr> <tr> <td><input type="text"/></td> <td></td> </tr> <tr> <td></td> <td></td> </tr> <tr> <td></td> <td style="text-align: right;">+</td> </tr> <tr> <td colspan="2"><hr/></td> </tr> </table>	عَشْرَات	أَحَاد	<input type="text"/>					+	<hr/>		<p>٢ ١٣ + ٢٦</p> <table border="1"> <tr> <th>عَشْرَات</th> <th>أَحَاد</th> </tr> <tr> <td><input type="text"/></td> <td></td> </tr> <tr> <td></td> <td></td> </tr> <tr> <td></td> <td style="text-align: right;">+</td> </tr> <tr> <td colspan="2"><hr/></td> </tr> </table>	عَشْرَات	أَحَاد	<input type="text"/>					+	<hr/>		<p>١ ١٨ + ٥٣</p> <table border="1"> <tr> <th>عَشْرَات</th> <th>أَحَاد</th> </tr> <tr> <td><input type="text"/></td> <td></td> </tr> <tr> <td>٥</td> <td>٣</td> </tr> <tr> <td>١</td> <td>٨ +</td> </tr> <tr> <td>٧</td> <td>١</td> </tr> </table>	عَشْرَات	أَحَاد	<input type="text"/>		٥	٣	١	٨ +	٧	١
عَشْرَات	أَحَاد																																										
<input type="text"/>																																											
	+																																										
<hr/>																																											
عَشْرَات	أَحَاد																																										
<input type="text"/>																																											
	+																																										
<hr/>																																											
عَشْرَات	أَحَاد																																										
<input type="text"/>																																											
	+																																										
<hr/>																																											
عَشْرَات	أَحَاد																																										
<input type="text"/>																																											
٥	٣																																										
١	٨ +																																										
٧	١																																										
<p>٨ ١٣ + ٦٦</p> <table border="1"> <tr> <th>عَشْرَات</th> <th>أَحَاد</th> </tr> <tr> <td><input type="text"/></td> <td></td> </tr> <tr> <td></td> <td></td> </tr> <tr> <td></td> <td style="text-align: right;">+</td> </tr> <tr> <td colspan="2"><hr/></td> </tr> </table>	عَشْرَات	أَحَاد	<input type="text"/>					+	<hr/>		<p>٧ ٣٩ + ٢٣</p> <table border="1"> <tr> <th>عَشْرَات</th> <th>أَحَاد</th> </tr> <tr> <td><input type="text"/></td> <td></td> </tr> <tr> <td></td> <td></td> </tr> <tr> <td></td> <td style="text-align: right;">+</td> </tr> <tr> <td colspan="2"><hr/></td> </tr> </table>	عَشْرَات	أَحَاد	<input type="text"/>					+	<hr/>		<p>٦ ٥٣ + ٣٧</p> <table border="1"> <tr> <th>عَشْرَات</th> <th>أَحَاد</th> </tr> <tr> <td><input type="text"/></td> <td></td> </tr> <tr> <td></td> <td></td> </tr> <tr> <td></td> <td style="text-align: right;">+</td> </tr> <tr> <td colspan="2"><hr/></td> </tr> </table>	عَشْرَات	أَحَاد	<input type="text"/>					+	<hr/>		<p>٥ ٤٤ + ٤٤</p> <table border="1"> <tr> <th>عَشْرَات</th> <th>أَحَاد</th> </tr> <tr> <td><input type="text"/></td> <td></td> </tr> <tr> <td></td> <td></td> </tr> <tr> <td></td> <td style="text-align: right;">+</td> </tr> <tr> <td colspan="2"><hr/></td> </tr> </table>	عَشْرَات	أَحَاد	<input type="text"/>					+	<hr/>	
عَشْرَات	أَحَاد																																										
<input type="text"/>																																											
	+																																										
<hr/>																																											
عَشْرَات	أَحَاد																																										
<input type="text"/>																																											
	+																																										
<hr/>																																											
عَشْرَات	أَحَاد																																										
<input type="text"/>																																											
	+																																										
<hr/>																																											
عَشْرَات	أَحَاد																																										
<input type="text"/>																																											
	+																																										
<hr/>																																											
<p>١٢ ٤٤ + ٤٦</p> <table border="1"> <tr> <th>عَشْرَات</th> <th>أَحَاد</th> </tr> <tr> <td><input type="text"/></td> <td></td> </tr> <tr> <td></td> <td></td> </tr> <tr> <td></td> <td style="text-align: right;">+</td> </tr> <tr> <td colspan="2"><hr/></td> </tr> </table>	عَشْرَات	أَحَاد	<input type="text"/>					+	<hr/>		<p>١١ ١٢ + ٨١</p> <table border="1"> <tr> <th>عَشْرَات</th> <th>أَحَاد</th> </tr> <tr> <td><input type="text"/></td> <td></td> </tr> <tr> <td></td> <td></td> </tr> <tr> <td></td> <td style="text-align: right;">+</td> </tr> <tr> <td colspan="2"><hr/></td> </tr> </table>	عَشْرَات	أَحَاد	<input type="text"/>					+	<hr/>		<p>١٠ ٨ + ٥٧</p> <table border="1"> <tr> <th>عَشْرَات</th> <th>أَحَاد</th> </tr> <tr> <td><input type="text"/></td> <td></td> </tr> <tr> <td></td> <td></td> </tr> <tr> <td></td> <td style="text-align: right;">+</td> </tr> <tr> <td colspan="2"><hr/></td> </tr> </table>	عَشْرَات	أَحَاد	<input type="text"/>					+	<hr/>		<p>٩ ١٩ + ٥٩</p> <table border="1"> <tr> <th>عَشْرَات</th> <th>أَحَاد</th> </tr> <tr> <td><input type="text"/></td> <td></td> </tr> <tr> <td></td> <td></td> </tr> <tr> <td></td> <td style="text-align: right;">+</td> </tr> <tr> <td colspan="2"><hr/></td> </tr> </table>	عَشْرَات	أَحَاد	<input type="text"/>					+	<hr/>	
عَشْرَات	أَحَاد																																										
<input type="text"/>																																											
	+																																										
<hr/>																																											
عَشْرَات	أَحَاد																																										
<input type="text"/>																																											
	+																																										
<hr/>																																											
عَشْرَات	أَحَاد																																										
<input type="text"/>																																											
	+																																										
<hr/>																																											
عَشْرَات	أَحَاد																																										
<input type="text"/>																																											
	+																																										
<hr/>																																											

مراجعة
أحل.

١٥	١٦	١٠	١٣	١٤	١٣
٩ -	٧ -	٣ -	٧ -	٥ -	٥ -

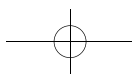

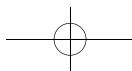

المدرسة اسم التلميذ الصف: الثاني الشعبة التاريخ / /

الدَّرْسُ ٤-١

طَرَحُ الْعَشْرَاتِ

أَطْرَحُ.

٧٠	٧ عَشْرَات	٧	٢	٥٠	٥ عَشْرَات	٥	١
<u>٣٠ -</u>	<u>٣ عَشْرَات</u>	<u>٣ -</u>		<u>٤٠ -</u>	<u>٤ عَشْرَات</u>	<u>٤ -</u>	
	عَشْرَات			١٠	١ عَشْرَات	١	
٨٠	٨ عَشْرَات	٨	٤	٦٠	٦ عَشْرَات	٦	٣
<u>٢٠ -</u>	<u>٢ عَشْرَات</u>	<u>٢ -</u>		<u>٣٠ -</u>	<u>٣ عَشْرَات</u>	<u>٣ -</u>	
	عَشْرَات				عَشْرَات		
٤٠	٤ عَشْرَات	٤	٦	٩٠	٩ عَشْرَات	٩	٥
<u>١٠ -</u>	<u>١ عَشْرَات</u>	<u>١ -</u>		<u>٥٠ -</u>	<u>٥ عَشْرَات</u>	<u>٥ -</u>	
	عَشْرَات				عَشْرَات		

مُرَاجَعَةٌ

أَحْلُ.

_____ = ٥ - ٩	_____ = ٢ - ٧	_____ = ٤ - ٧	٧
_____ = ٦ - ١٠	_____ = ٧ - ١٢	_____ = ٣ - ٦	٨
_____ = ١ + ٤	_____ = ٢ + ٥	_____ = ٤ + ٨	٩

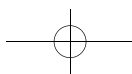

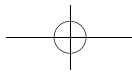

المدرسة اسم التلميذ الصف: الثاني الشعبة التاريخ / /

الدَّرْسُ ٤-٢

أحلُّ مسألةٍ . أختارُ الوسيلةَ

أحوطُ المسائلَ التي أختارُ فيها العدَّ إلى الوراءِ عشرةً عشرةً .
ثمَّ أطرحُ .

$\begin{array}{r} 22 \\ 10- \\ \hline \end{array}$	$\begin{array}{r} 77 \\ 5- \\ \hline \end{array}$	$\begin{array}{r} 52 \\ 40- \\ \hline \end{array}$	$\begin{array}{r} 66 \\ 20- \\ \hline 46 \end{array}$	١
--	---	--	---	---

$\begin{array}{r} 99 \\ 4- \\ \hline \end{array}$	$\begin{array}{r} 89 \\ 70- \\ \hline \end{array}$	$\begin{array}{r} 65 \\ 30- \\ \hline \end{array}$	$\begin{array}{r} 48 \\ 30- \\ \hline \end{array}$	٢
---	--	--	--	---

$\begin{array}{r} 59 \\ 10- \\ \hline \end{array}$	$\begin{array}{r} 18 \\ 3- \\ \hline \end{array}$	$\begin{array}{r} 44 \\ 20- \\ \hline \end{array}$	$\begin{array}{r} 36 \\ 6- \\ \hline \end{array}$	٣
--	---	--	---	---

$\begin{array}{r} 87 \\ 5- \\ \hline \end{array}$	$\begin{array}{r} 42 \\ 10- \\ \hline \end{array}$	$\begin{array}{r} 78 \\ 30- \\ \hline \end{array}$	$\begin{array}{r} 35 \\ 2- \\ \hline \end{array}$	٤
---	--	--	---	---

مُراجَعَةُ
أحلُّ

_____ = 13 - 16	_____ = 8 - 12	_____ = 8 - 15	٥
-----------------	----------------	----------------	---

_____ = 10 - 15	_____ = 6 - 12	_____ = 7 - 11	٦
-----------------	----------------	----------------	---

_____ = 11 - 14	_____ = 13 - 15	_____ = 5 - 17	٧
-----------------	-----------------	----------------	---

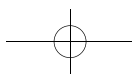

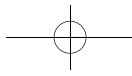

المدرسة اسم التلميذ الصف: الثاني الشعبة التاريخ / /

الدَّرْسُ ٤-٣

تَفْكِكُ العَشْرَةِ

أَسْتَعْمِلُ وَ لِكَيْ أَطْرَحَ.

أَطْرَحُ وَعَدَدَ العَشْرَاتِ البَاقِيَةِ	هَلْ أَحْتَاجُ إِلَى التَّفْكِكِ؟	أَطْرَحُ
أَطْرَحُ. أَكْتُبُ عَدَدَ الآحَادِ وَعَدَدَ العَشْرَاتِ البَاقِيَةِ	نَعَمْ	١ ٢٤ - ٨ = ١٦
عَشْرَاتِ ٦ آحَادِ ١ عَشْرَاتِ	لا	
عَشْرَاتِ ٦ آحَادِ ١ عَشْرَاتِ	نَعَمْ	٢ ٣٢ - ٥ =
عَشْرَاتِ ٦ آحَادِ ١ عَشْرَاتِ	لا	
عَشْرَاتِ ٦ آحَادِ ١ عَشْرَاتِ	نَعَمْ	٣ ٢٣ - ٩ =
عَشْرَاتِ ٦ آحَادِ ١ عَشْرَاتِ	لا	
عَشْرَاتِ ٦ آحَادِ ١ عَشْرَاتِ	نَعَمْ	٤ ٧٠ - ٨ =
عَشْرَاتِ ٦ آحَادِ ١ عَشْرَاتِ	لا	
عَشْرَاتِ ٦ آحَادِ ١ عَشْرَاتِ	نَعَمْ	٥ ٥٥ - ٢ =

مُراجَعَةُ

أَحْلُ.

_____ = ٦ + ٨

_____ = ٢ + ٩

_____ = ٦ + ٧ ٦

_____ = ٥ + ٩

_____ = ٨ + ٤

_____ = ٧ + ٨ ٧

_____ = ٧ + ٣

_____ = ٥ + ١١

_____ = ٧ + ٥ ٨

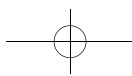

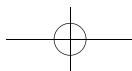

المدرسة اسم التلميذ الصف: الثاني الشعبة التاريخ / /

الدَّرْسُ ٤-٤

طَرَحُ الْآحَادِ وَالْعَشْرَاتِ

أَسْتَعْمِلُ وَ لِكَيْ أَطْرَحَ.

أَطْرَحُ	هَلْ أَحْتَاجُ إِلَى التَّفْكِيكِ؟	أَكْتُبُ الْعَدَدَ الْبَاقِيَّ.
١ <input type="checkbox"/> $36 - 8 = 28$	لا <input type="checkbox"/> نَعَمْ <input checked="" type="checkbox"/>	<u>28</u>
٢ <input type="checkbox"/> $54 - 26 =$ _____	لا <input type="checkbox"/> نَعَمْ <input type="checkbox"/>	_____
٣ <input type="checkbox"/> $75 - 44 =$ _____	لا <input type="checkbox"/> نَعَمْ <input type="checkbox"/>	_____
٤ <input type="checkbox"/> $63 - 28 =$ _____	لا <input type="checkbox"/> نَعَمْ <input type="checkbox"/>	_____
٥ <input type="checkbox"/> $33 - 15 =$ _____	لا <input type="checkbox"/> نَعَمْ <input type="checkbox"/>	_____
٦ <input type="checkbox"/> $47 - 18 =$ _____	لا <input type="checkbox"/> نَعَمْ <input type="checkbox"/>	_____

مُرَاجَعَةٌ

أَحْلُ

_____ = 7 - 15

_____ = 7 - 16

_____ = 7 - 12

_____ = 7 - 14

_____ = 9 - 17

_____ = 5 - 13

_____ = 9 - 13

_____ = 3 - 10

_____ = 9 - 11

ص ٢٢ التَّمَارِينِ

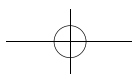

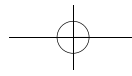

المدرسة اسم التلميذ الصف: الثاني الشعبة التاريخ / /

الدَّرسُ ٤-٥

طَرِّحْ عَدَدَيْنِ مِنْ رَقْمَيْنِ

أَحْوَطُ الْمَسَائِلَ الَّتِي أَحْتَاجُ فِي حَلِّهَا إِلَى التَّفَكُّيهِ.
أَطْرِحُ، أَفَكِّكُ عِنْدَ الْحَاجَةِ.

<table border="1"> <thead> <tr> <th>عَشْرَات</th> <th>أَحَاد</th> </tr> </thead> <tbody> <tr> <td><input type="text"/></td> <td><input type="text"/></td> </tr> <tr> <td>٩</td> <td>٤</td> </tr> <tr> <td>٢</td> <td>٨ -</td> </tr> </tbody> </table>	عَشْرَات	أَحَاد	<input type="text"/>	<input type="text"/>	٩	٤	٢	٨ -	<table border="1"> <thead> <tr> <th>عَشْرَات</th> <th>أَحَاد</th> </tr> </thead> <tbody> <tr> <td><input type="text"/></td> <td><input type="text"/></td> </tr> <tr> <td>٦</td> <td>٥</td> </tr> <tr> <td>٤</td> <td>٧ -</td> </tr> </tbody> </table>	عَشْرَات	أَحَاد	<input type="text"/>	<input type="text"/>	٦	٥	٤	٧ -	<table border="1"> <thead> <tr> <th>عَشْرَات</th> <th>أَحَاد</th> </tr> </thead> <tbody> <tr> <td><input type="text"/></td> <td><input type="text"/></td> </tr> <tr> <td>٥</td> <td>٩</td> </tr> <tr> <td>١</td> <td>٩ -</td> </tr> </tbody> </table>	عَشْرَات	أَحَاد	<input type="text"/>	<input type="text"/>	٥	٩	١	٩ -	<table border="1"> <thead> <tr> <th>عَشْرَات</th> <th>أَحَاد</th> </tr> </thead> <tbody> <tr> <td><input type="text"/></td> <td><input type="text"/></td> </tr> <tr> <td>٣</td> <td>١٥</td> </tr> <tr> <td>٤</td> <td>٥</td> </tr> <tr> <td>٢</td> <td>٨ -</td> </tr> </tbody> </table>	عَشْرَات	أَحَاد	<input type="text"/>	<input type="text"/>	٣	١٥	٤	٥	٢	٨ -
عَشْرَات	أَحَاد																																				
<input type="text"/>	<input type="text"/>																																				
٩	٤																																				
٢	٨ -																																				
عَشْرَات	أَحَاد																																				
<input type="text"/>	<input type="text"/>																																				
٦	٥																																				
٤	٧ -																																				
عَشْرَات	أَحَاد																																				
<input type="text"/>	<input type="text"/>																																				
٥	٩																																				
١	٩ -																																				
عَشْرَات	أَحَاد																																				
<input type="text"/>	<input type="text"/>																																				
٣	١٥																																				
٤	٥																																				
٢	٨ -																																				
<table border="1"> <thead> <tr> <th>عَشْرَات</th> <th>أَحَاد</th> </tr> </thead> <tbody> <tr> <td><input type="text"/></td> <td><input type="text"/></td> </tr> <tr> <td>٨</td> <td>٣</td> </tr> <tr> <td>٢</td> <td>٨ -</td> </tr> </tbody> </table>	عَشْرَات	أَحَاد	<input type="text"/>	<input type="text"/>	٨	٣	٢	٨ -	<table border="1"> <thead> <tr> <th>عَشْرَات</th> <th>أَحَاد</th> </tr> </thead> <tbody> <tr> <td><input type="text"/></td> <td><input type="text"/></td> </tr> <tr> <td>٤</td> <td>٠</td> </tr> <tr> <td>١</td> <td>٣ -</td> </tr> </tbody> </table>	عَشْرَات	أَحَاد	<input type="text"/>	<input type="text"/>	٤	٠	١	٣ -	<table border="1"> <thead> <tr> <th>عَشْرَات</th> <th>أَحَاد</th> </tr> </thead> <tbody> <tr> <td><input type="text"/></td> <td><input type="text"/></td> </tr> <tr> <td>٥</td> <td>٣</td> </tr> <tr> <td>٢</td> <td>٠ -</td> </tr> </tbody> </table>	عَشْرَات	أَحَاد	<input type="text"/>	<input type="text"/>	٥	٣	٢	٠ -	<table border="1"> <thead> <tr> <th>عَشْرَات</th> <th>أَحَاد</th> </tr> </thead> <tbody> <tr> <td><input type="text"/></td> <td><input type="text"/></td> </tr> <tr> <td>٧</td> <td>٧</td> </tr> <tr> <td>١</td> <td>٩ -</td> </tr> </tbody> </table>	عَشْرَات	أَحَاد	<input type="text"/>	<input type="text"/>	٧	٧	١	٩ -		
عَشْرَات	أَحَاد																																				
<input type="text"/>	<input type="text"/>																																				
٨	٣																																				
٢	٨ -																																				
عَشْرَات	أَحَاد																																				
<input type="text"/>	<input type="text"/>																																				
٤	٠																																				
١	٣ -																																				
عَشْرَات	أَحَاد																																				
<input type="text"/>	<input type="text"/>																																				
٥	٣																																				
٢	٠ -																																				
عَشْرَات	أَحَاد																																				
<input type="text"/>	<input type="text"/>																																				
٧	٧																																				
١	٩ -																																				
<table border="1"> <thead> <tr> <th>عَشْرَات</th> <th>أَحَاد</th> </tr> </thead> <tbody> <tr> <td><input type="text"/></td> <td><input type="text"/></td> </tr> <tr> <td>٥</td> <td>٠</td> </tr> <tr> <td>٢</td> <td>٥ -</td> </tr> </tbody> </table>	عَشْرَات	أَحَاد	<input type="text"/>	<input type="text"/>	٥	٠	٢	٥ -	<table border="1"> <thead> <tr> <th>عَشْرَات</th> <th>أَحَاد</th> </tr> </thead> <tbody> <tr> <td><input type="text"/></td> <td><input type="text"/></td> </tr> <tr> <td>٨</td> <td>٧</td> </tr> <tr> <td>١</td> <td>٨ -</td> </tr> </tbody> </table>	عَشْرَات	أَحَاد	<input type="text"/>	<input type="text"/>	٨	٧	١	٨ -	<table border="1"> <thead> <tr> <th>عَشْرَات</th> <th>أَحَاد</th> </tr> </thead> <tbody> <tr> <td><input type="text"/></td> <td><input type="text"/></td> </tr> <tr> <td>٩</td> <td>٥</td> </tr> <tr> <td>٣</td> <td>٧ -</td> </tr> </tbody> </table>	عَشْرَات	أَحَاد	<input type="text"/>	<input type="text"/>	٩	٥	٣	٧ -	<table border="1"> <thead> <tr> <th>عَشْرَات</th> <th>أَحَاد</th> </tr> </thead> <tbody> <tr> <td><input type="text"/></td> <td><input type="text"/></td> </tr> <tr> <td>٥</td> <td>١</td> </tr> <tr> <td>٣</td> <td>٢ -</td> </tr> </tbody> </table>	عَشْرَات	أَحَاد	<input type="text"/>	<input type="text"/>	٥	١	٣	٢ -		
عَشْرَات	أَحَاد																																				
<input type="text"/>	<input type="text"/>																																				
٥	٠																																				
٢	٥ -																																				
عَشْرَات	أَحَاد																																				
<input type="text"/>	<input type="text"/>																																				
٨	٧																																				
١	٨ -																																				
عَشْرَات	أَحَاد																																				
<input type="text"/>	<input type="text"/>																																				
٩	٥																																				
٣	٧ -																																				
عَشْرَات	أَحَاد																																				
<input type="text"/>	<input type="text"/>																																				
٥	١																																				
٣	٢ -																																				

مُرَاجَعَةٌ

أَحْوَطُ الْمُدَّةَ اللَّازِمَةَ لِلْقِيَامِ بِهَذِهِ النِّشَاطَاتِ.

٤ ثِنْيُ الْأَصَابِعِ أَقَلُّ مِنْ رُبْعِ سَاعَةٍ سَاعَةٌ

٥ مُشَاهَدَةُ فِيلْمٍ سِينِمَائِيٍّ أَكْثَرُ مِنْ سَاعَةٍ شَهْرٌ

٦ غَسْلُ الْيَدَيْنِ أَقَلُّ مِنْ سَاعَةٍ أَقَلُّ مِنْ رُبْعِ سَاعَةٍ

التَّمارِين ص ٢٣

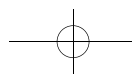

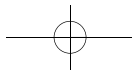

المدرسة اسم التلميذ الصف: الثاني الشعبة التاريخ / /

الدَّرْسُ ٤-٦

إجراء الطَّرْح

أعيدُ كِتَابَةَ الأَعْدَادِ، ثُمَّ أَطْرَحُ.

<p>٢٩ - ٤٠</p> <table border="1"> <thead> <tr> <th>عَشْرَات</th> <th>أَحَاد</th> </tr> </thead> <tbody> <tr> <td><input type="checkbox"/></td> <td><input type="checkbox"/></td> </tr> </tbody> </table>	عَشْرَات	أَحَاد	<input type="checkbox"/>	<input type="checkbox"/>	<p>٤٨ - ٩٥</p> <table border="1"> <thead> <tr> <th>عَشْرَات</th> <th>أَحَاد</th> </tr> </thead> <tbody> <tr> <td><input type="checkbox"/></td> <td><input type="checkbox"/></td> </tr> </tbody> </table>	عَشْرَات	أَحَاد	<input type="checkbox"/>	<input type="checkbox"/>	<p>٧١ - ٧٧</p> <table border="1"> <thead> <tr> <th>عَشْرَات</th> <th>أَحَاد</th> </tr> </thead> <tbody> <tr> <td><input type="checkbox"/></td> <td><input type="checkbox"/></td> </tr> </tbody> </table>	عَشْرَات	أَحَاد	<input type="checkbox"/>	<input type="checkbox"/>	<p>٣٧ - ٦١ ١</p> <table border="1"> <thead> <tr> <th>عَشْرَات</th> <th>أَحَاد</th> </tr> </thead> <tbody> <tr> <td>٥</td> <td>١١</td> </tr> <tr> <td>٦</td> <td>٦</td> </tr> <tr> <td>٣</td> <td>٧ -</td> </tr> <tr> <td>٦</td> <td>٤</td> </tr> </tbody> </table>	عَشْرَات	أَحَاد	٥	١١	٦	٦	٣	٧ -	٦	٤
عَشْرَات	أَحَاد																								
<input type="checkbox"/>	<input type="checkbox"/>																								
عَشْرَات	أَحَاد																								
<input type="checkbox"/>	<input type="checkbox"/>																								
عَشْرَات	أَحَاد																								
<input type="checkbox"/>	<input type="checkbox"/>																								
عَشْرَات	أَحَاد																								
٥	١١																								
٦	٦																								
٣	٧ -																								
٦	٤																								
<p>٣٣ - ٦٢</p> <table border="1"> <thead> <tr> <th>عَشْرَات</th> <th>أَحَاد</th> </tr> </thead> <tbody> <tr> <td><input type="checkbox"/></td> <td><input type="checkbox"/></td> </tr> </tbody> </table>	عَشْرَات	أَحَاد	<input type="checkbox"/>	<input type="checkbox"/>	<p>١٥ - ٣٣</p> <table border="1"> <thead> <tr> <th>عَشْرَات</th> <th>أَحَاد</th> </tr> </thead> <tbody> <tr> <td><input type="checkbox"/></td> <td><input type="checkbox"/></td> </tr> </tbody> </table>	عَشْرَات	أَحَاد	<input type="checkbox"/>	<input type="checkbox"/>	<p>٢٢ - ٦٢</p> <table border="1"> <thead> <tr> <th>عَشْرَات</th> <th>أَحَاد</th> </tr> </thead> <tbody> <tr> <td><input type="checkbox"/></td> <td><input type="checkbox"/></td> </tr> </tbody> </table>	عَشْرَات	أَحَاد	<input type="checkbox"/>	<input type="checkbox"/>	<p>٢٧ - ٦٤ ٢</p> <table border="1"> <thead> <tr> <th>عَشْرَات</th> <th>أَحَاد</th> </tr> </thead> <tbody> <tr> <td><input type="checkbox"/></td> <td><input type="checkbox"/></td> </tr> </tbody> </table>	عَشْرَات	أَحَاد	<input type="checkbox"/>	<input type="checkbox"/>						
عَشْرَات	أَحَاد																								
<input type="checkbox"/>	<input type="checkbox"/>																								
عَشْرَات	أَحَاد																								
<input type="checkbox"/>	<input type="checkbox"/>																								
عَشْرَات	أَحَاد																								
<input type="checkbox"/>	<input type="checkbox"/>																								
عَشْرَات	أَحَاد																								
<input type="checkbox"/>	<input type="checkbox"/>																								
<p>٣٤ - ٨٢</p> <table border="1"> <thead> <tr> <th>عَشْرَات</th> <th>أَحَاد</th> </tr> </thead> <tbody> <tr> <td><input type="checkbox"/></td> <td><input type="checkbox"/></td> </tr> </tbody> </table>	عَشْرَات	أَحَاد	<input type="checkbox"/>	<input type="checkbox"/>	<p>٦٩ - ٧١</p> <table border="1"> <thead> <tr> <th>عَشْرَات</th> <th>أَحَاد</th> </tr> </thead> <tbody> <tr> <td><input type="checkbox"/></td> <td><input type="checkbox"/></td> </tr> </tbody> </table>	عَشْرَات	أَحَاد	<input type="checkbox"/>	<input type="checkbox"/>	<p>٨ - ٨٦</p> <table border="1"> <thead> <tr> <th>عَشْرَات</th> <th>أَحَاد</th> </tr> </thead> <tbody> <tr> <td><input type="checkbox"/></td> <td><input type="checkbox"/></td> </tr> </tbody> </table>	عَشْرَات	أَحَاد	<input type="checkbox"/>	<input type="checkbox"/>	<p>٣٧ - ٦٣ ٣</p> <table border="1"> <thead> <tr> <th>عَشْرَات</th> <th>أَحَاد</th> </tr> </thead> <tbody> <tr> <td><input type="checkbox"/></td> <td><input type="checkbox"/></td> </tr> </tbody> </table>	عَشْرَات	أَحَاد	<input type="checkbox"/>	<input type="checkbox"/>						
عَشْرَات	أَحَاد																								
<input type="checkbox"/>	<input type="checkbox"/>																								
عَشْرَات	أَحَاد																								
<input type="checkbox"/>	<input type="checkbox"/>																								
عَشْرَات	أَحَاد																								
<input type="checkbox"/>	<input type="checkbox"/>																								
عَشْرَات	أَحَاد																								
<input type="checkbox"/>	<input type="checkbox"/>																								

مُرَاجَعَةٌ

أَكْمِلُ النَّمْطَ.

_____ ، ١٤ ، ١٢ ، ١٠ ، ٨

_____ ، ٦٠ ، ٥٠ ، ٤٠ ، ٣٠ ٤

_____ ، ٩٠ ، ٨٠ ، ٧٠ ، ٦٠

_____ ، ٢١ ، ١٨ ، ١٥ ، ١٢ ٥

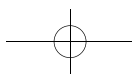

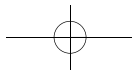

المدرسة اسم التلميذ الصف: الثاني الشعبة التاريخ / /

الدَّرْسُ ٤-٧

التَّحَقُّقُ مِنْ صِحَّةِ الطَّرْحِ

أَطْرَحُ، ثُمَّ أَجْمَعُ لِكَيْ أَتَحَقَّقَ مِنَ الْجَوَابِ.

$\begin{array}{r} 19 \\ 11 - \\ \hline \end{array}$	$\begin{array}{r} 34 \\ 16 - \\ \hline \end{array}$	$\begin{array}{r} 50 \\ 11 + \\ \hline 61 \end{array}$	$\begin{array}{r} 56 \\ 11 - \\ \hline 45 \end{array}$
$\begin{array}{r} 47 \\ 16 - \\ \hline \end{array}$	$\begin{array}{r} 94 \\ 57 - \\ \hline \end{array}$	$\begin{array}{r} 78 \\ 29 - \\ \hline \end{array}$	
$\begin{array}{r} 85 \\ 48 - \\ \hline \end{array}$	$\begin{array}{r} 37 \\ 15 - \\ \hline \end{array}$	$\begin{array}{r} 41 \\ 17 - \\ \hline \end{array}$	
$\begin{array}{r} 51 \\ 24 - \\ \hline \end{array}$	$\begin{array}{r} 85 \\ 76 - \\ \hline \end{array}$	$\begin{array}{r} 99 \\ 27 - \\ \hline \end{array}$	

مُراجَعَةٌ

أَضَعُ الرَّمْزَ > أَوْ < أَوْ =.

١٢ ○ ٢١

٨٧ ○ ٩٤

٦٢ ○ ٤٦ ١٣

٩٩ ○ ٨٩

٧٥ ○ ٧٣

٥٢ ○ ٤٣ ١٤

٤٩ ○ ٥٠

٦٩ ○ ٧٦

٢٥ ○ ٣٥ ١٥

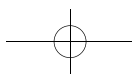

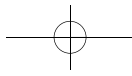

المدرسة اسم التلميذ الصف: الثاني الشعبة التاريخ / /

الدَّرْسُ ٥-١

الْجَمْعُ الذَّهْنِيُّ

أَسْتَعْمِلُ الْحِسَابَ الذَّهْنِيَّ لِكَيْ أَجْمَعَ.

٢ _____ = ٣٥ + ٢٢



_____ = _____ + _____

_____ = _____ + _____

_____ = _____ + _____

١ _____ = ٥٦ + ١٧

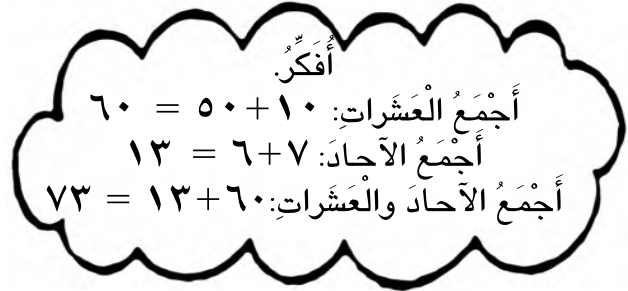

٤ _____ = ٤٧ + ٤٨



_____ = _____ + _____

_____ = _____ + _____

_____ = _____ + _____

٣ _____ = ٢٠ + ٥١



_____ = _____ + _____

_____ = _____ + _____

_____ = _____ + _____

٦ _____ = ٤١ + ٥٧



_____ = _____ + _____

_____ = _____ + _____

_____ = _____ + _____

٥ _____ = ٤٨ + ٣٢



_____ = _____ + _____

_____ = _____ + _____

_____ = _____ + _____

مُرَاجَعَةٌ

_____ = ٢٢ + ٦

_____ = ٦ + ٤٢

_____ = ٥ + ١٧

_____ = ٤ - ١٨

_____ = ٢ - ٢٧

_____ = ٣ - ٥٥

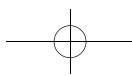

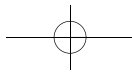

المدرسة اسم التلميذ الصف: الثاني الشعبة التاريخ // /

الدَّرْسُ ٥-٢

تَمَارِينُ عَلَى الْجَمْعِ وَالطَّرْحِ

أَجْمَعُ أَوْ أَطْرَحُ.

٤	٣	٢	١																										
<table border="1"> <thead> <tr> <th>عَشْرَات</th> <th>آحَاد</th> </tr> </thead> <tbody> <tr> <td>٣</td> <td>٥</td> </tr> <tr> <td>٣</td> <td>٦ +</td> </tr> </tbody> </table>	عَشْرَات	آحَاد	٣	٥	٣	٦ +	<table border="1"> <thead> <tr> <th>عَشْرَات</th> <th>آحَاد</th> </tr> </thead> <tbody> <tr> <td>٧</td> <td>٦</td> </tr> <tr> <td>٢</td> <td>٢ -</td> </tr> </tbody> </table>	عَشْرَات	آحَاد	٧	٦	٢	٢ -	<table border="1"> <thead> <tr> <th>عَشْرَات</th> <th>آحَاد</th> </tr> </thead> <tbody> <tr> <td>٤</td> <td>٣</td> </tr> <tr> <td>١</td> <td>٩ +</td> </tr> </tbody> </table>	عَشْرَات	آحَاد	٤	٣	١	٩ +	<table border="1"> <thead> <tr> <th>عَشْرَات</th> <th>آحَاد</th> </tr> </thead> <tbody> <tr> <td>٥</td> <td>٣</td> </tr> <tr> <td>٢</td> <td>٧ +</td> </tr> <tr> <td>٨</td> <td>٠</td> </tr> </tbody> </table>	عَشْرَات	آحَاد	٥	٣	٢	٧ +	٨	٠
عَشْرَات	آحَاد																												
٣	٥																												
٣	٦ +																												
عَشْرَات	آحَاد																												
٧	٦																												
٢	٢ -																												
عَشْرَات	آحَاد																												
٤	٣																												
١	٩ +																												
عَشْرَات	آحَاد																												
٥	٣																												
٢	٧ +																												
٨	٠																												
٨	٧	٦	٥																										
<table border="1"> <thead> <tr> <th>عَشْرَات</th> <th>آحَاد</th> </tr> </thead> <tbody> <tr> <td>١</td> <td>٤</td> </tr> <tr> <td>٢</td> <td>٧ +</td> </tr> </tbody> </table>	عَشْرَات	آحَاد	١	٤	٢	٧ +	<table border="1"> <thead> <tr> <th>عَشْرَات</th> <th>آحَاد</th> </tr> </thead> <tbody> <tr> <td>٤</td> <td>٨</td> </tr> <tr> <td>٣</td> <td>٢ -</td> </tr> </tbody> </table>	عَشْرَات	آحَاد	٤	٨	٣	٢ -	<table border="1"> <thead> <tr> <th>عَشْرَات</th> <th>آحَاد</th> </tr> </thead> <tbody> <tr> <td>١</td> <td>٨</td> </tr> <tr> <td>١</td> <td>٥ +</td> </tr> </tbody> </table>	عَشْرَات	آحَاد	١	٨	١	٥ +	<table border="1"> <thead> <tr> <th>عَشْرَات</th> <th>آحَاد</th> </tr> </thead> <tbody> <tr> <td>٦</td> <td>٥</td> </tr> <tr> <td>١</td> <td>٧ -</td> </tr> </tbody> </table>	عَشْرَات	آحَاد	٦	٥	١	٧ -		
عَشْرَات	آحَاد																												
١	٤																												
٢	٧ +																												
عَشْرَات	آحَاد																												
٤	٨																												
٣	٢ -																												
عَشْرَات	آحَاد																												
١	٨																												
١	٥ +																												
عَشْرَات	آحَاد																												
٦	٥																												
١	٧ -																												
١٢	١١	١٠	٩																										
<table border="1"> <thead> <tr> <th>عَشْرَات</th> <th>آحَاد</th> </tr> </thead> <tbody> <tr> <td>٢</td> <td>٥</td> </tr> <tr> <td>١</td> <td>٥ -</td> </tr> </tbody> </table>	عَشْرَات	آحَاد	٢	٥	١	٥ -	<table border="1"> <thead> <tr> <th>عَشْرَات</th> <th>آحَاد</th> </tr> </thead> <tbody> <tr> <td>٦</td> <td>١</td> </tr> <tr> <td>٣</td> <td>٥ +</td> </tr> </tbody> </table>	عَشْرَات	آحَاد	٦	١	٣	٥ +	<table border="1"> <thead> <tr> <th>عَشْرَات</th> <th>آحَاد</th> </tr> </thead> <tbody> <tr> <td>٣</td> <td>٥</td> </tr> <tr> <td>٢</td> <td>٧ +</td> </tr> </tbody> </table>	عَشْرَات	آحَاد	٣	٥	٢	٧ +	<table border="1"> <thead> <tr> <th>عَشْرَات</th> <th>آحَاد</th> </tr> </thead> <tbody> <tr> <td>٤</td> <td>٦</td> </tr> <tr> <td>٣</td> <td>٥ -</td> </tr> </tbody> </table>	عَشْرَات	آحَاد	٤	٦	٣	٥ -		
عَشْرَات	آحَاد																												
٢	٥																												
١	٥ -																												
عَشْرَات	آحَاد																												
٦	١																												
٣	٥ +																												
عَشْرَات	آحَاد																												
٣	٥																												
٢	٧ +																												
عَشْرَات	آحَاد																												
٤	٦																												
٣	٥ -																												

مُرَاجَعَةٌ
أَحْلُ.

$$\underline{\quad} = ٣ + ٤$$

$$\underline{\quad} = ١ + ٧$$

$$\underline{\quad} = ٧ + ٦ \quad ١٣$$

$$\underline{\quad} = ٨ - ٦١$$

$$\underline{\quad} = ٢ - ٣٦$$

$$\underline{\quad} = ٣ - ٥٢ \quad ١٤$$

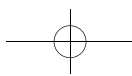

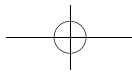

المدرسة اسم التلميذ الصف: الثاني الشعبة التاريخ / /

الدَّرسُ ٥-٣

أَتَّبِعْ الْقَاعِدَةَ

أُكْمِلُ الْجَدْوَلَ. أَتَّبِعُ الْقَاعِدَةَ.

أَطْرَحُ ٣	
	٧
	٨
	٩

٣

أَطْرَحُ ١	
	٦
	٧
	٨

٢

أُضِيفُ ١	
	٦
	٧
	٨

١

أُضِيفُ ٧	
	٠
	١
	٢

٦

أَطْرَحُ ٤	
	٤
	٥
	٦

٥

أُضِيفُ ٤	
	٤
	٥
	٦

٤

أَكْتُبُ الْمَجْمُوعَ أَوْ الْفَرْقَ.

$$\begin{array}{r} ١٧ \\ ١٢ - \end{array}$$

$$\begin{array}{r} ٩ \\ ٥ - \end{array}$$

$$\begin{array}{r} ٨ \\ ٧ + \end{array}$$

$$\begin{array}{r} ١٢ \\ ٤ - \end{array}$$

$$\begin{array}{r} ٤ \\ ٥ + \end{array}$$

٧

مُرَاجَعَةٌ

أَكْتُبُ الرَّتَبَ النَّاقِصَةَ.

_____ العَاشِرُ

_____ السَّابِعُ

٨

_____ الخَامِسَ عَشَرَ

_____ الثَّانِي عَشَرَ

٩

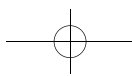

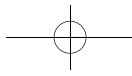

المدرسة اسم التلميذ الصف: الثاني الشعبة التاريخ / /

الدَّرْسُ ٥-٤

أحلُّ مسألةً . أختارُ العمليَّةَ

أجمعُ أو أطرحُ. أكتبُ المجموعَ أو الفرقَ.

٢ لديَّ ١٥ قلمًا. أهديتُ ٤ أقلامٍ،
كم قلمًا بقي لدي؟



قلمًا _____

أقلامٍ _____ ○

قلمًا _____

١ اشتري صاحبُ محل ٣٠ كرةً. ثمَّ
اشتري ١٤ كرةً. كم كرةً صارَ لديهِ؟



كرةً _____ ٣٠

كرةً _____ ١٤ ⊕

كرةً _____ ٤٤

٤ اشتري تُوَنا لِلْحَفْلِ ٥٠ بالونًا. ثمَّ ١١
بالونًا آخَرَ. كم بالونًا صارَ لديهِ؟



بالونًا _____

بالونًا _____ ○

بالونًا _____

٣ عندَ تاجرٍ ٩٥ طائرةَ ألعابٍ،
باعَ مِنْهَا ٥٠ طائرةً.
كم طائرةً بقي؟



طائرةً _____

طائرةً _____ ○

طائرةً _____

٥ لدى رسامٍ ١٥ فُرْشاةَ رسمٍ، استهلكَ
مِنْهَا ٩ فراشٍ، كم فُرْشاةً بقي؟



فُرْشاةً _____

فراشٍ _____ ○

فراشٍ _____

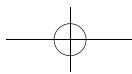

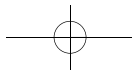

المدرسة اسم التلميذ الصف: الثاني الشعبة التاريخ / /

الدَّرْسُ ٦-١

أَضْلَاعُ وَرُؤُوسٍ

أرْسُمُ الشَّكْلَ.

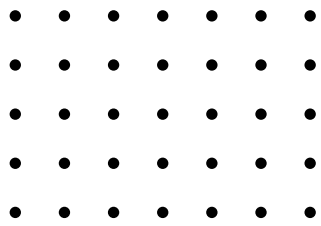

٢

٤ أضلاع، ٤ رؤوس.
الأضلاع الأربعة لها الطول نفسه.

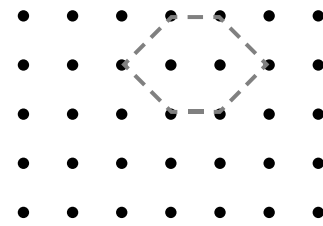

١

٦ أضلاع، ٦ رؤوس

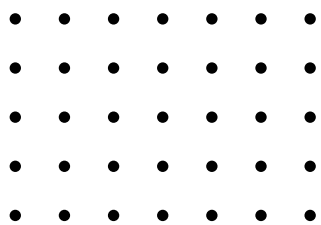

٤

٤ أضلاع، ٤ رؤوس.
ضلعان طويلان، ضلعان قصيران

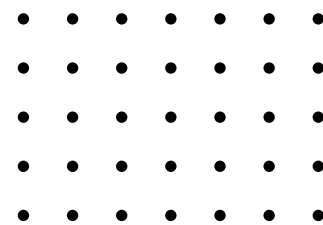

٣

٣ أضلاع، ٣ رؤوس

مُراجَعَةٌ

أحلُّ

$$\begin{array}{r} 38 \\ + 16 \\ \hline \end{array}$$

$$\begin{array}{r} 26 \\ + 20 \\ \hline \end{array}$$

$$\begin{array}{r} 46 \\ + 9 \\ \hline \end{array}$$

$$\begin{array}{r} 37 \\ + 10 \\ \hline \end{array}$$

٥

$$\begin{array}{r} 43 \\ - 14 \\ \hline \end{array}$$

$$\begin{array}{r} 20 \\ - 9 \\ \hline \end{array}$$

$$\begin{array}{r} 32 \\ - 12 \\ \hline \end{array}$$

$$\begin{array}{r} 45 \\ - 5 \\ \hline \end{array}$$

٦

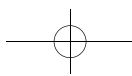

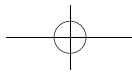

المدرسة اسم التلميذ الصف: الثاني الشعبة التاريخ / /

الدَّرْسُ ٦-٢

الأجسام الهندسية

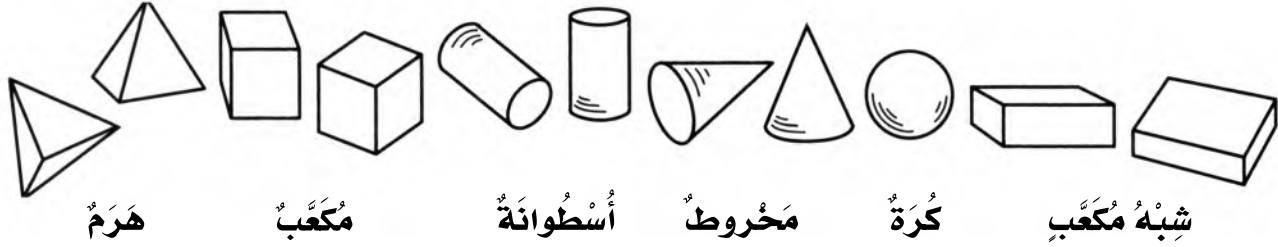

ألَوِّنُ الأجسامَ الهندسيَّةَ التي لها الشَّكْلُ نَفْسُهُ.

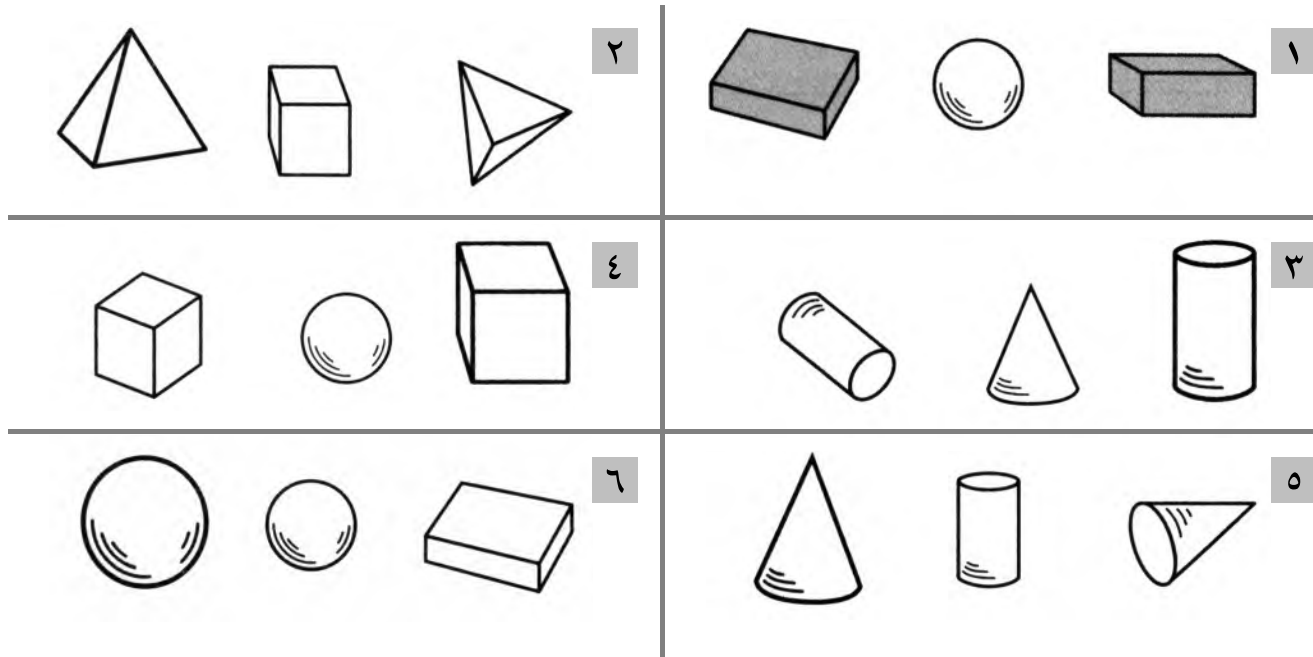

مُراجَعَةٌ

أَضَعُ الرَّمْزَ < أَوْ > أَوْ =.

٢١ ○ ٢١

٢٨ ○ ٨٢

٥٤ ○ ٤٤ ٧

١٤ ○ ٤١

٩٢ ○ ٢٩

٧٧ ○ ٧٧ ٨

١٩ ○ ١٩

٣١ ○ ٣٣

٧ ○ ١٠ ٩

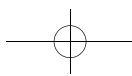

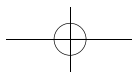

المدرسة اسم التلميذ الصف: الثاني الشعبة التاريخ / /

الدَّرْسُ ٦-٣

الْجُوهُ

أَنْظِرْ إِلَى الْوُجُوهِ فِي كُلِّ جِسْمٍ هَنْدَسِيٍّ.
أَحْوَطِ الْجِسْمَ الْهَنْدَسِيَّ الْمُنَاسِبَ.

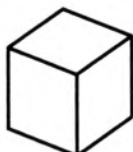
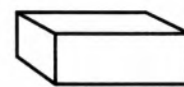
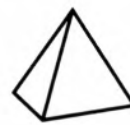
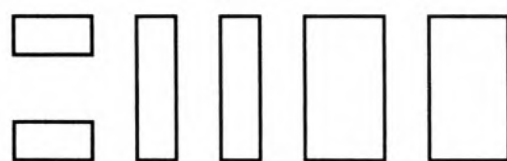

مُرَاجَعَةٌ

أَحْلُ.

$$\begin{array}{r} ٥١ \\ ٧- \\ \hline \end{array}$$

$$\begin{array}{r} ٣٢ \\ ٦- \\ \hline \end{array}$$

$$\begin{array}{r} ٣٧ \\ ٨- \\ \hline \end{array}$$

$$\begin{array}{r} ٥٤ \\ ٩- \\ \hline \end{array}$$

$$\begin{array}{r} ٢٧ \\ ٨- \\ \hline \end{array}$$

$$\begin{array}{r} ٢٤ \\ ٤+ \\ \hline \end{array}$$

$$\begin{array}{r} ٩٥ \\ ٧+ \\ \hline \end{array}$$

$$\begin{array}{r} ٨٦ \\ ٨+ \\ \hline \end{array}$$

$$\begin{array}{r} ٤٤ \\ ٥+ \\ \hline \end{array}$$

$$\begin{array}{r} ٦٣ \\ ٨+ \\ \hline \end{array}$$

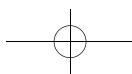

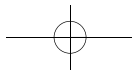





المدرسة ----- اسم التلميذ ----- الصف: الثاني الشعبة ----- التاريخ // /

الدَّرْسُ ٦-٤

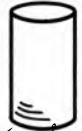
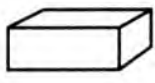
تَصْنِيفُ الْأَجْسَامِ الْهَنْدَسِيَّةِ

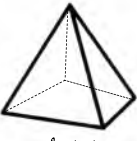
أَكْمِلُ الْجَدْوَلَ. أَكْتُبُ الْعَدَدَ.

عَدَدُ الرَّؤُوسِ	عَدَدُ الْأَضْلَاعِ	عَدَدُ الْوُجُوهِ	الْجِسْمُ الْهَنْدَسِيُّ
رُؤُوسٍ _____	أَضْلَاعٍ _____	وُجُوهِ _____	١  أَسْطَوَانَةٌ
رُؤُوسٍ _____	أَضْلَاعٍ _____	وُجُوهِ _____	٢  شِبْهُ مَكْعَبٍ
رُؤُوسٍ _____	أَضْلَاعٍ _____	وُجُوهِ _____	٣  مَخْرُوطٌ
رُؤُوسٍ _____	أَضْلَاعٍ _____	وُجُوهِ _____	٤  هَرَمٌ
رُؤُوسٍ _____	أَضْلَاعٍ _____	وُجُوهِ _____	٥  مَكْعَبٌ
رُؤُوسٍ _____	أَضْلَاعٍ _____	وُجُوهِ _____	٦  كُرَةٌ

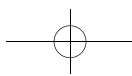

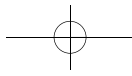

المدرسة اسم التلميذ الصف: الثاني الشعبة التاريخ / /

الدَّرسُ ٥-٦

النِّصْفُ وَالثُّلُثُ وَالرُّبْعُ

أَكْتُبِ الكَسْرَ الَّذِي يُمَثِّلُ الجُزءَ المُلَوَّنَ.

	٣		٢		١
	٦		٥		٤
	٩		٨		٧

مُراجَعَةُ
أَحْلُ.

$٨ = \underline{\quad} - ١٧$

$٢٥ = \underline{\quad} - ٣٠$

$٨ = \underline{\quad} - ١٩$

١٠

$١٠ = \underline{\quad} - ٢٠$

$٧ = \underline{\quad} - ١٢$

$٧ = \underline{\quad} - ١٠$

١١

$٥ = \underline{\quad} - ١١$

$٦ = \underline{\quad} - ١٤$

$١١ = \underline{\quad} - ١٨$

١٢

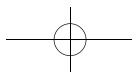

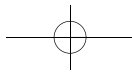

المدرسة اسم التلميذ الصف: الثاني الشعبة التاريخ / /

الدَّرْسُ ٦-٦

مُقَارَنَةُ الْكُسُورِ

أَلَوْنُ الْجُزْءِ الَّذِي يُمَثِّلُ الْكُسْرَ. أَحْوَطُ الْكُسْرَ الْأَصْغَرَ.

<p>٢</p>	<p>١</p>
<p>٤</p>	<p>٣</p>

أَحْوَطُ الْكُسْرَ الْأَكْبَرَ.

٥	$\frac{1}{2}$	>	$\frac{1}{4}$	٦	$\frac{1}{4}$	>	$\frac{1}{3}$
---	---------------	---	---------------	---	---------------	---	---------------

مُرَاجَعَةٌ

أَحْلُ.

٧	$40 + 54 =$	٥	$50 + 32 =$	٦	$30 + 49 =$
---	-------------	---	-------------	---	-------------

٨	$40 - 68 =$	٥	$30 - 85 =$	٦	$20 - 73 =$
---	-------------	---	-------------	---	-------------

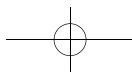

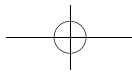

المدرسة اسم التلميذ الصف: الثاني الشعبة التاريخ / /

الدرس 6-7

أحلُّ مسألةً . أَصنعُ نموذجًا

أستعملُ ٦ ●
أرسمُ نموذجًا كيُّ أحلُّ.

 <p>حصّة لاوين</p>	<p>١ لدى هيو ٤ تفاحات. أعطى ٣ تفاحاتٍ لـ لاوين. ما الكسر الذي يمثّل الجزء الذي بقي مع هيو؟</p> <p>$\frac{1}{4}$</p>
	<p>٢ لدى شيركو ٣ كراتٍ. اثنان منها حمراءً وواحدة خضراءً. ما الكسر الذي يمثّل عدد الكرات الخضراء؟</p> <p>_____</p>
	<p>٣ لدى أحمد قلمين. أخذ عليٌّ منها قلم. ما الكسر الذي يمثّل الجزء الذي بقي مع أحمد؟</p> <p>_____</p>
	<p>٤ أكل برزو $\frac{1}{3}$ البرتقالة وأكلت أخته نسرين $\frac{1}{3}$ البرتقالة. من أكل أقل؟</p> <p>_____</p>

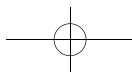

الدَّرْسُ ٧-١

قِرَاءَةُ السَّاعَةِ

أَحْوَطُ الْوَقْتَ الصَّحِيحَ.

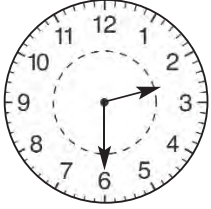

الثَّانِيَّةُ وَالرُّبْعُ
الثَّانِيَّةُ وَالنِّصْفُ

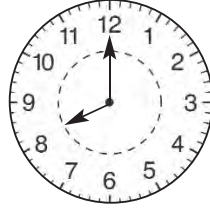

الثَّامِنَةُ وَالرُّبْعُ
الثَّامِنَةُ

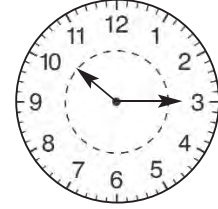

العَاشِرَةُ وَالرُّبْعُ
العَاشِرَةُ



التَّاسِعَةُ وَالرُّبْعُ
التَّاسِعَةُ وَالنِّصْفُ

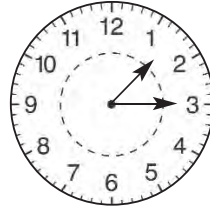

الوَاحِدَةُ وَالرُّبْعُ
الوَاحِدَةُ

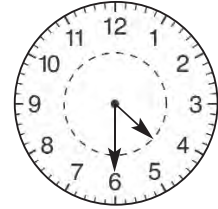

الرَّابِعَةُ وَالرُّبْعُ
الرَّابِعَةُ وَالنِّصْفُ



الْحَادِيَّةُ عَشْرَةٌ وَالرُّبْعُ
الْحَادِيَّةُ عَشْرَةٌ

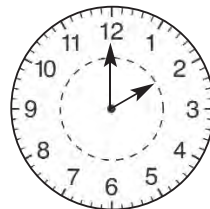

الثَّانِيَّةُ وَالرُّبْعُ
الثَّانِيَّةُ

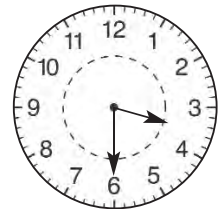

الثَّالِثَةُ وَالرُّبْعُ
الثَّالِثَةُ وَالنِّصْفُ

مُرَاجَعَةٌ

أَضَعُ الرَّمْزَ < أَوْ > .

٥٦ ○ ٦٦

١٢ ○ ٢٢

٦٣ ○ ٣٦ ٤

الدَّرْسُ ٧-٢

نشاطات يومية

أحوط الوقت الصحيح.
أحوط قبل الظهر أو بعد الظهر.

٢ أذهب إلى المدرسة.

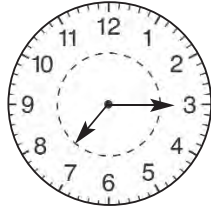

قبل الظهر
بعد الظهر

السابعة والرُّبْعُ
الثامنة والرُّبْعُ

١ أتناول الفطور.

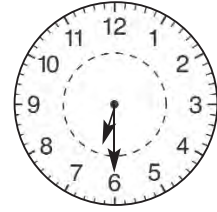

قبل الظهر
بعد الظهر

السادسة
السادسة والنصف

٤ أتناول الغداء في المدرسة

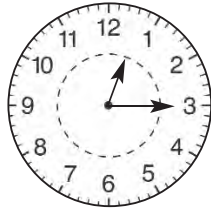

قبل الظهر
بعد الظهر

الثانية عشرة والرُّبْعُ
الواحدة والرُّبْعُ

٣ أقرأ قبل النوم.

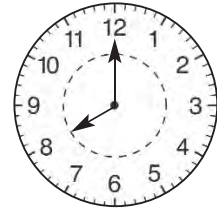

قبل الظهر
بعد الظهر

الثامنة
التاسعة

مراجعة

أكمل النمط.

_____، ١٩، ١٧، ١٥

_____، ١٠، ٨، ٦

_____، ٣٠، ٢٥، ٢٠

_____، ٦٥، ٦٠، ٥٥

_____، ٩٠، ٨٠، ٧٠

_____، ١٨، ١٥، ١٢

الدَّرْسُ ٧-٣

الأُسبوعُ والأَيَّامُ

٢ ما اليَوْمُ الَّذِي يَأْتِي قَبْلَ الخَمِيسِ؟

٤ ما اليَوْمُ الَّذِي يَسْبِقُ الأَرْبَعَاءَ؟

٦ كَمْ يَوْمًا فِي ٤ أسابِيعَ؟

١ ما اليَوْمُ الَّذِي يَأْتِي بَعْدَ الخَمِيسِ؟

٣ ما اليَوْمُ الَّذِي يَسْبِقُ يَوْمَ الإِثْنَيْنِ؟

٥ كَمْ يَوْمًا فِي ٣ أسابِيعَ؟

٧ أَكْتُبْ أَيَّامَ الأُسبوعِ بِالتَّرْتِيبِ. أبدأ بِيَوْمِ السَّبْتِ.

٨ أَكْتُبْ أَيَّامَ الأُسبوعِ بِالتَّرْتِيبِ. أبدأ بِيَوْمِ الإِثْنَيْنِ.

مُرَاجَعَةٌ

أَكْمِلِ النَّمْطَ.

_____، ٢٨، ٢٦، ٢٤

_____، ٢٥، ٢٠، ١٥

_____، ١٩، ١٦، ١٣

_____، ٦٣، ٥٣، ٤٣

الدَّرْسُ ٧-٤

تَقْدِيرُ الْوَقْتِ

ما المدة اللازمة لتنفيذ هذه النشاطات؟

١ وَضْعُ النُّفَايَاتِ خَارِجًا



يَوْمٌ

أَقَلُّ مِنْ سَاعَةٍ

٢ غَسْلُ الصُّحُونِ



أُسْبُوعٌ

نِصْفُ سَاعَةٍ

٣ إِتْمَامُ الْوَأَجِبَاتِ الْمَدْرَسِيَّةِ.



سَاعَتَانِ

يَوْمَانِ

٤ الذَّهَابُ إِلَى الْمَدْرَسَةِ



أُسْبُوعٌ

نِصْفُ سَاعَةٍ

٥ تَنَاوُلُ الْفَطُورِ



يَوْمٌ

رُبْعُ سَاعَةٍ

٦ كِتَابَةُ رِسَالَةٍ



رُبْعُ سَاعَةٍ

أُسْبُوعٌ

مُرَاجَعَةٌ

ما العدد الذي يقع بين؟

٣١ ، _____ ، ٢٩

٢١ ، _____ ، ١٩

١٦ ، _____ ، ١٤

٦٨ ، _____ ، ٦٦

٤٢ ، _____ ، ٤٠

٩١ ، _____ ، ٨٩

الدرس ٧-٥

السنتيمتر

أَعْمَلْ مَعَ زَمِيلِي فِي الصَّفِّ.
أَسْتَعْمِلْ مِسْطَرَّةَ السَّنْتِيمِترِ.



٢ الكِتَابُ

سم تقريباً _____

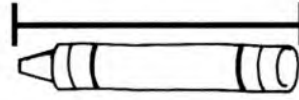

١ قَلَمُ التَّلْوِينِ

سم تقريباً _____



٤ العُودُ

سم تقريباً _____

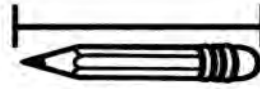

٣ قَلَمُ الرَّصَاصِ

سم تقريباً _____

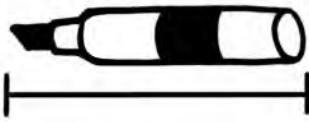

٦ قَلَمُ اللُّوْحِ

سم تقريباً _____

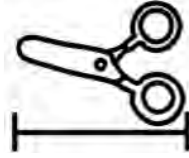

٥ المِقْصُ

سم تقريباً _____



٨ وَرَقَةُ الكِتَابَةِ

سم تقريباً _____

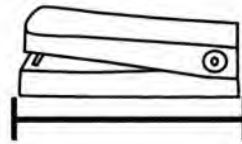

٧ الكَبَّاسَةُ

سم تقريباً _____

مُرَاجَعَةٌ

أَحْلُ.

_____ = ١٢ - ٧١

_____ = ٢٥ - ٦٤

_____ = ٢٣ - ٦٥

٩

_____ = ١٧ - ٨٤

_____ = ٢٧ - ٤٣



_____ = ٣١ - ٥٥

١٠

المتر

الدرس ٦-٧

أحط وحدة القياس المناسبة.

٢		السنتيمتر المتر
١		السنتيمتر المتر
٤		السنتيمتر المتر
٣		السنتيمتر المتر
٦		السنتيمتر المتر
٥		السنتيمتر المتر
٨		السنتيمتر المتر
٧		السنتيمتر المتر

مراجعة

أحل

$$\underline{\hspace{2cm}} = 5 - 12$$

$$\underline{\hspace{2cm}} = 6 - 9$$

$$\underline{\hspace{2cm}} = 5 + 6$$

$$\underline{\hspace{2cm}} = 5 - 14$$

$$\underline{\hspace{2cm}} = 7 + 8$$

$$\underline{\hspace{2cm}} = 6 - 13$$

الدَّرْسُ ٧-٧

مُقَارَنَةُ الْأَوْزَانِ

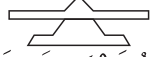
أَسْتَعْمِلُ  لِمُقَارَنَةِ الْأَوْزَانِ عِنْدَ الْحَاجَةِ.
ثُمَّ أَحِوِّطُ أَثْقَلَ أَوْ أَخْفَى.



مِنَ الْكَرْزَةِ

أَثْقَلُ

أَخْفَى

التُّفَّاحَةَ

١

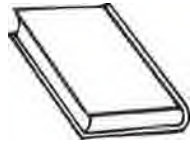

مِنَ كِتَابِ التَّمَارِينِ

أَثْقَلُ

أَخْفَى

كِتَابِ الرِّيَاضِيَّاتِ

٢

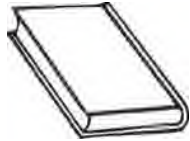

مِنَ الْكِتَابِ

أَثْقَلُ

أَخْفَى

قَلَمِ الرِّصَاصِ

٣



مِنَ الْمُقَصِّصِ

أَثْقَلُ

أَخْفَى

الْكُرَّةَ

٤



مِنَ الطَّاوِلَةِ

أَثْقَلُ

أَخْفَى

الْكُرْسِيِّ

٥



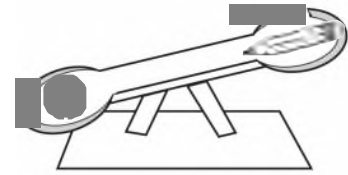
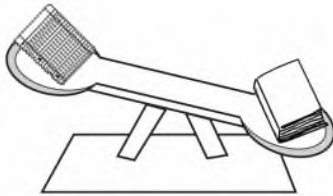
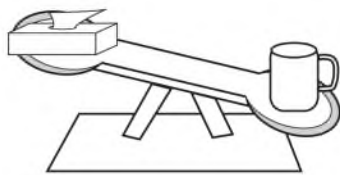









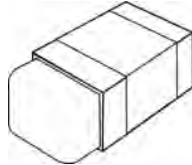

٦ أُرَاقِبُ الصُّورَةَ وَأَكْتُبُ أَثْقَلَ أَوْ أَخْفَى.

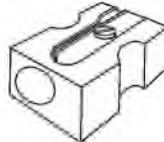

الدَّرْسُ ٧-٨

قياس الأوزان

أَسْتَعْمِلُ _____ وَ _____ لِقِيَاسِ الْوِزْنِ.

١			_____
٢			_____
٣			_____
٤			_____
٥			_____
٦			_____
٧			_____

أَحُلُّ مَسْأَلَةً

٨ في كِفَّةِ الْمِيزَانِ الْيُمْنِيِّ عُبَّةٌ وَزْنُهَا ٥. في الْكِفَّةِ الْيُسْرِيِّ عُبَّتَانِ، وَزْنُ الْأُولَى ٤، وَوِزْنُ الثَّانِيَةِ ٣. أَيُّ الْكِفَّتَيْنِ أَثْقَلُ؟

المِئَاتُ

التَّعَابِيرُ

أَكْتُبُ العَدَدَ.

١ مِئَات = عَشْرَات = _____ آحَاد

أَكْتُبُ العَدَدَ: مِئَاتٍ وَعَشْرَاتٍ وَأَحَادٍ.

مِئَات <u> </u>	<u> </u>	<u> </u>	<u> </u>	<u> </u>	<u> </u>	<u> </u>	<u> </u>	<u> </u>	<u> </u>	٢
عَشْرَات <u> </u>	<u> </u>	<u> </u>	<u> </u>	<u> </u>	<u> </u>	<u> </u>	<u> </u>	<u> </u>	<u> </u>	
آحَاد <u> </u>	<u> </u>	<u> </u>	<u> </u>	<u> </u>	<u> </u>	<u> </u>	<u> </u>	<u> </u>	<u> </u>	
مِئَات <u> </u>	<u> </u>	<u> </u>	<u> </u>	<u> </u>	<u> </u>	<u> </u>	<u> </u>	<u> </u>	<u> </u>	٣
عَشْرَات <u> </u>	<u> </u>	<u> </u>	<u> </u>	<u> </u>	<u> </u>	<u> </u>	<u> </u>	<u> </u>	<u> </u>	
آحَاد <u> </u>	<u> </u>	<u> </u>	<u> </u>	<u> </u>	<u> </u>	<u> </u>	<u> </u>	<u> </u>	<u> </u>	
مِئَات <u> </u>	<u> </u>	<u> </u>	<u> </u>	<u> </u>	<u> </u>	<u> </u>	<u> </u>	<u> </u>	<u> </u>	٤
عَشْرَات <u> </u>	<u> </u>	<u> </u>	<u> </u>	<u> </u>	<u> </u>	<u> </u>	<u> </u>	<u> </u>	<u> </u>	
آحَاد <u> </u>	<u> </u>	<u> </u>	<u> </u>	<u> </u>	<u> </u>	<u> </u>	<u> </u>	<u> </u>	<u> </u>	
مِئَات <u> </u>	<u> </u>	<u> </u>	<u> </u>	<u> </u>	<u> </u>	<u> </u>	<u> </u>	<u> </u>	<u> </u>	٥
عَشْرَات <u> </u>	<u> </u>	<u> </u>	<u> </u>	<u> </u>	<u> </u>	<u> </u>	<u> </u>	<u> </u>	<u> </u>	
آحَاد <u> </u>	<u> </u>	<u> </u>	<u> </u>	<u> </u>	<u> </u>	<u> </u>	<u> </u>	<u> </u>	<u> </u>	

مُرَاجَعَةٌ

أَحْلُ.

 = ٢٣ + ٦١ = ٥٢ + ٤٤ = ٣٤ + ٦٠ ٦

 = ٣١ + ٢٥ = ١٨ + ٤٠ = ٧٣ + ١٣ ٧

الدَّرْسُ ٨-٢

أَحَادٌ، عَشْرَاتٌ، مِئَاتٌ

أَكْتُبْ عَدَدَ الْأَحَادِ وَالْعَشْرَاتِ وَالْمِئَاتِ، ثُمَّ أَكْتُبِ الْعَدَدَ.

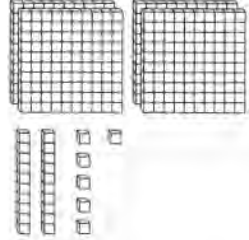
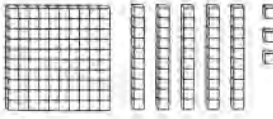
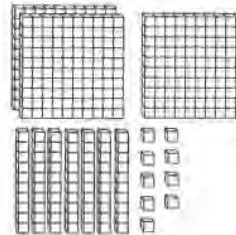
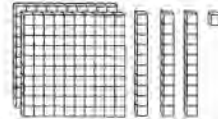
٤٢٦	<table border="1"> <thead> <tr> <th>مِئَات</th> <th>عَشْرَات</th> <th>أَحَاد</th> </tr> </thead> <tbody> <tr> <td>٤</td> <td>٢</td> <td>٦</td> </tr> </tbody> </table>	مِئَات	عَشْرَات	أَحَاد	٤	٢	٦		١
مِئَات	عَشْرَات	أَحَاد							
٤	٢	٦							
_____	<table border="1"> <thead> <tr> <th>مِئَات</th> <th>عَشْرَات</th> <th>أَحَاد</th> </tr> </thead> <tbody> <tr> <td></td> <td></td> <td></td> </tr> </tbody> </table>	مِئَات	عَشْرَات	أَحَاد					٢
مِئَات	عَشْرَات	أَحَاد							
_____	<table border="1"> <thead> <tr> <th>مِئَات</th> <th>عَشْرَات</th> <th>أَحَاد</th> </tr> </thead> <tbody> <tr> <td></td> <td></td> <td></td> </tr> </tbody> </table>	مِئَات	عَشْرَات	أَحَاد					٣
مِئَات	عَشْرَات	أَحَاد							
_____	<table border="1"> <thead> <tr> <th>مِئَات</th> <th>عَشْرَات</th> <th>أَحَاد</th> </tr> </thead> <tbody> <tr> <td></td> <td></td> <td></td> </tr> </tbody> </table>	مِئَات	عَشْرَات	أَحَاد					٤
مِئَات	عَشْرَات	أَحَاد							

مُرَاجَعَةٌ



أَحْلُ

_____ = ٤٢ - ٥٣

_____ = ٥١ - ٧٢

_____ = ٧ + ١٥

_____ = ٩ + ١٢

_____ = ١٥ - ٨٩

_____ = ٢٤ - ٥٧

الدرس ٨-٣

قراءة الأعداد وكتابتها

أقرأ العدد وأكتبه بطرق مختلفة.

١ مئة وأربعة وسبعون

آحاد	عشرات	مئات
٤	٧	١

$$\underline{100} + \underline{70} + \underline{4} = \underline{174}$$

٢ ثمانمئة وخمسة

آحاد	عشرات	مئات

$$\underline{\quad} + \underline{\quad} + \underline{\quad} = \underline{\quad}$$

٣ خمسمئة وثمانية وعشرون

آحاد	عشرات	مئات

$$\underline{\quad} + \underline{\quad} + \underline{\quad} = \underline{\quad}$$

٤ مئتان وستة وسبعون

آحاد	عشرات	مئات

$$\underline{\quad} + \underline{\quad} + \underline{\quad} = \underline{\quad}$$

٥ خمسمئة وستة وثلاثون

آحاد	عشرات	مئات

$$\underline{\quad} + \underline{\quad} + \underline{\quad} = \underline{\quad}$$

٦ تسعمئة واثنان

آحاد	عشرات	مئات

$$\underline{\quad} + \underline{\quad} + \underline{\quad} = \underline{\quad}$$

مراجعة

أضع الرمز < أو > .

٩٦ ○ ٨٣

١٤٥ ○ ١٣٦

٢١ ○ ٤٦ ٧

١٤ ○ ١٩

٥٢ ○ ٧١

٤٥ ○ ٣٦ ٨

الدرس ٨-٤

مِئَةٌ أَكْثَرُ، مِئَةٌ أَقَلُّ

أَسْتَعْمِلُ  لِلْمُقَارَنَةِ.

أَكْتُبُ الأَعْدَادَ الأَقَلَّ بِمِئَةٍ والأَعْدَادَ الأَكْثَرَ بِمِئَةٍ.

مِئَةٌ أَكْثَرُ	الأَعْدَادُ	مِئَةٌ أَقَلُّ
<u>٧٢٩</u>	٦٢٩	١ <u>٥٢٩</u>
<u> </u>	٤٦٨	٢ <u> </u>
<u> </u>	٢٣١	٣ <u> </u>
<u> </u>	٥١٨	٤ <u> </u>
<u> </u>	٨٩١	٥ <u> </u>
<u> </u>	٧٤٤	٦ <u> </u>
<u> </u>	٣٠٤	٧ <u> </u>

مُرَاجَعَةٌ



أَحْلُ.

 = ٥٥ + ٣٥

 = ٦٢ + ٢٣ ٨

 = ١٧ + ٧٧

 = ٤٧ + ١٩ ٩

 = ٤١ - ٧٧

 = ٣٠ - ٦٩ ١٠

ترتيب الأعداد

اكتب أكبر من، أو أصغر من، أو يساوي.
ثم أضع < أو > أو =.

$\begin{array}{r} \underline{\hspace{2cm}} \\ 923 \text{ --- } 922 \\ \underline{\hspace{2cm}} \end{array}$ $923 \quad \bigcirc \quad 922$	$\begin{array}{r} \underline{\hspace{2cm}} \\ 275 \text{ --- } 205 \\ \underline{\hspace{2cm}} \end{array}$ $275 \quad \bigcirc \quad 205$
$\begin{array}{r} \underline{\hspace{2cm}} \\ 624 \text{ --- } 642 \\ \underline{\hspace{2cm}} \end{array}$ $624 \quad \bigcirc \quad 642$	$\begin{array}{r} \underline{\hspace{2cm}} \\ 319 \text{ --- } 379 \\ \underline{\hspace{2cm}} \end{array}$ $319 \quad \bigcirc \quad 379$
$\begin{array}{r} \underline{\hspace{2cm}} \\ 737 \text{ --- } 737 \\ \underline{\hspace{2cm}} \end{array}$ $737 \quad \bigcirc \quad 737$	$\begin{array}{r} \underline{\hspace{2cm}} \\ 411 \text{ --- } 411 \\ \underline{\hspace{2cm}} \end{array}$ $411 \quad \bigcirc \quad 411$
$\begin{array}{r} \underline{\hspace{2cm}} \\ 108 \text{ --- } 180 \\ \underline{\hspace{2cm}} \end{array}$ $108 \quad \bigcirc \quad 180$	$\begin{array}{r} \underline{\hspace{2cm}} \\ 909 \text{ --- } 809 \\ \underline{\hspace{2cm}} \end{array}$ $909 \quad \bigcirc \quad 809$

مراجعة

أحل.

_____ = 61 + 8 _____ = 4 + 44 _____ = 81 + 14 ٩

_____ = 30 - 97 _____ = 22 - 77 _____ = 5 - 53 ١٠

الدَّرْسُ ٨-٦

خَطُّ الأَعْدَادِ

أَكْتُبِ الأَعْدَادَ مُرْتَبَةً مِنَ الأَصْغَرِ إِلَى الأَكْبَرِ.
يُسَاعِدُنِي خَطُّ الأَعْدَادِ عَلَى تَرْتِيبِهَا.



650 ، 647 ، 643 ، 639 1

648 649 637 640 2

649 644 640 641 3

640 642 639 651 4

637 643 638 646 5

مُرَاجَعَةٌ
أَحْلُ

_____ = 13 + 12

_____ = 18 + 21 6

_____ = 82 + 9

_____ = 54 + 33 7

أحلُّ مسألةً ■ استعمل الجدول

عدد المشجعين	الرياضة
١٤٣	كرة الطاولة
٩٨٠	كرة القدم
٢٩١	الكرة الطائرة
٤٧	كرة المضرب
٦٣٠	كرة السلة

يُمثلُ هذا الجدولُ عددَ مشجعي الألعاب الرياضية.

استعمل الجدول لأجيب عن الأسئلة.

١ في أيِّ لعبةٍ كان عددُ المشجعين ٢ مئتين و٩ عشرات و١ آحاداً؟

٢ ما عددُ مشجعي كرة السلة؟

٣ سمِّ اللعبة التي بلغ عددُ مشجعيها ١٤٣.

٤ ما عددُ مشجعي كرة المضرب؟

٥ سمِّ اللعبة التي بلغ عددُ مشجعيها $٩٠٠ + ٨٠ + ٠$ ؟

٦ سمِّ اللعبة التي بلغ عددُ مشجعيها ٦٣٠.

٧ ما عددُ مشجعي لعبة الكرة الطائرة؟

جَمْعُ الْمِئَاتِ

أَجْمَعُ.

$\begin{array}{r} 200 \\ 700 + \\ \hline \end{array}$	$\begin{array}{r} 2 \text{ مِئَات} \\ 7 + \text{ مِئَات} \\ \hline \text{مِئَات} \end{array}$	٢	$\begin{array}{r} 100 \\ 400 + \\ \hline \end{array}$	$\begin{array}{r} 1 \text{ مِئَات} \\ 4 + \text{ مِئَات} \\ \hline \text{مِئَات} \end{array}$	١
---	---	---	---	---	---

$\begin{array}{r} 600 \\ 100 + \\ \hline \end{array}$	$\begin{array}{r} 6 \text{ مِئَات} \\ 1 + \text{ مِئَات} \\ \hline \text{مِئَات} \end{array}$	٤	$\begin{array}{r} 300 \\ 500 + \\ \hline \end{array}$	$\begin{array}{r} 3 \text{ مِئَات} \\ 5 + \text{ مِئَات} \\ \hline \text{مِئَات} \end{array}$	٣
---	---	---	---	---	---

$\begin{array}{r} 600 \\ 0 + \\ \hline \end{array}$	$\begin{array}{r} 6 \text{ مِئَات} \\ 0 + \text{ مِئَات} \\ \hline \text{مِئَات} \end{array}$	٦	$\begin{array}{r} 400 \\ 400 + \\ \hline \end{array}$	$\begin{array}{r} 4 \text{ مِئَات} \\ 4 + \text{ مِئَات} \\ \hline \text{مِئَات} \end{array}$	٥
---	---	---	---	---	---

$\begin{array}{r} 100 \\ 300 + \\ \hline \end{array}$	$\begin{array}{r} 1 \text{ مِئَات} \\ 3 + \text{ مِئَات} \\ \hline \text{مِئَات} \end{array}$	٨	$\begin{array}{r} 500 \\ 200 + \\ \hline \end{array}$	$\begin{array}{r} 5 \text{ مِئَات} \\ 2 + \text{ مِئَات} \\ \hline \text{مِئَات} \end{array}$	٧
---	---	---	---	---	---

مُرَاجَعَةٌ

أَحْلُ.

$$\underline{\hspace{2cm}} = 41 - 68$$

$$\underline{\hspace{2cm}} = 12 - 99 \quad 9$$

$$\underline{\hspace{2cm}} = 32 - 47$$

$$\underline{\hspace{2cm}} = 57 - 76 \quad 10$$

$$\underline{\hspace{2cm}} = 18 - 27$$

$$\underline{\hspace{2cm}} = 56 - 81 \quad 11$$

الدرس ٩-٢

تمثيل الجمع

أَسْتَعْمِلُ أَجْمَعُ. أَجْمَعُ عِنْدَ الْحَاجَةِ.

١	آحاد	عَشْرَات	مِائَات
	٩	٣	٢
+	٢	٠	٢
	١	٤	٤
٢	آحاد	عَشْرَات	مِائَات
	٦	٠	٨
+	٧	٢	١
٣	آحاد	عَشْرَات	مِائَات
	٩	٢	١
+	٣	١	٤
٤	آحاد	عَشْرَات	مِائَات
	٦	٣	٢
+	٦	١	٣
٥	آحاد	عَشْرَات	مِائَات
	٧	٠	٨
+	٤	٣	١
٦	آحاد	عَشْرَات	مِائَات
	٨	٢	٦
+	٣	١	

مُرَاجَعَةٌ

كَمْ يَوْجَدُ مِنَ الْآحَادِ وَالْعَشْرَاتِ وَالْمِائَاتِ فِي الْأَعْدَادِ التَّالِيَةِ؟

٧ ٨٦٢ = _____ آحاد _____ عَشْرَات _____ مِائَات

٨ ٧٢٩ = _____ آحاد _____ عَشْرَات _____ مِائَات

٩ ٣٧٦ = _____ آحاد _____ عَشْرَات _____ مِائَات

الدرس ٩-٣

جَمْعُ الأَعْدَادِ مِنْ ٣ أرقامٍ

أَجْمَعُ.

٣			٢			١		
مئات	عَشْرَات	آحاد	مئات	عَشْرَات	آحاد	مئات	عَشْرَات	آحاد
<input type="text"/>	<input type="text"/>		<input type="text"/>	<input type="text"/>		<input type="text"/>	<input type="text"/>	
٢	٢	٥	٤	٢	٩	٢	٠	٧
٥	٦	٦ +	١	١	٧ +	١	١	٩ +
						٣	٢	٦

$\begin{array}{r} ٥٢٣ \\ + ٤٠٦ \\ \hline \end{array}$	$\begin{array}{r} ٣٢١ \\ + ٢٩٦ \\ \hline \end{array}$	$\begin{array}{r} ٦٧٥ \\ + ١٥٣ \\ \hline \end{array}$	$\begin{array}{r} ٤٢٩ \\ + ١٣٧ \\ \hline \end{array}$
$\begin{array}{r} ٧٢٥ \\ + ٩٢ \\ \hline \end{array}$	$\begin{array}{r} ٦١٠ \\ + ١٩٨ \\ \hline \end{array}$	$\begin{array}{r} ٤٦٢ \\ + ٤٥٠ \\ \hline \end{array}$	$\begin{array}{r} ١٩٩ \\ + ٧٠٠ \\ \hline \end{array}$

مُرَاجَعَةٌ

أَحْلُ.

١٢ لديك ٤ بُرْتَقَالَاتٍ، ما الكَسْرُ الَّذِي يُمَثِّلُ بُرْتَقَالََةً وَاحِدَةً؟ _____

١٣ لديك ٤ بالوناتٍ، ما الكَسْرُ الَّذِي يُمَثِّلُ بالونين؟ _____

١٤ لديك ٣ تَفَاحَاتٍ، ما الكَسْرُ الَّذِي يُمَثِّلُ تَفَاحَةً؟ _____

الدَّرْسُ ٩-٤

تَمَارِينُ عَلَى الْجَمْعِ

أَجْمَعُ.

$\begin{array}{r} 908 \\ + 47 \\ \hline \end{array}$ ٤	$\begin{array}{r} 555 \\ + 128 \\ \hline \end{array}$ ٣	$\begin{array}{r} 610 \\ + 389 \\ \hline \end{array}$ ٢	$\begin{array}{r} 144 \\ + 217 \\ \hline 361 \end{array}$ ١
$\begin{array}{r} 800 \\ + 69 \\ \hline \end{array}$ ٨	$\begin{array}{r} 777 \\ + 141 \\ \hline \end{array}$ ٧	$\begin{array}{r} 367 \\ + 80 \\ \hline \end{array}$ ٦	$\begin{array}{r} 403 \\ + 416 \\ \hline \end{array}$ ٥
$\begin{array}{r} 194 \\ + 490 \\ \hline \end{array}$ ١٢	$\begin{array}{r} 211 \\ + 611 \\ \hline \end{array}$ ١١	$\begin{array}{r} 91 \\ + 782 \\ \hline \end{array}$ ١٠	$\begin{array}{r} 589 \\ + 206 \\ \hline \end{array}$ ٩

مُرَاجَعَةٌ

أَكْتُبُ الْعَدَدَ الْأَصْغَرَ.

_____ ٧٧٧، ٧٧٩ ١٤

_____ ٩٩٢، ٩٢٩ ١٣

_____ ٥٨٥، ٥٥٥ ١٦

_____ ٦٣٦، ٦٦٣ ١٥

الدَّرْسُ ٩-٥

أحلُّ مسألةٍ - أختارُ الوسيلةَ

أعيدُ كتابةَ الأعدادِ. أختارُ الوسيلةَ لأحلَّ كلَّ مسألةٍ.

$24 + 680$ ٣	$327 + 544$ ٢	$192 + 243$ ١ $\begin{array}{r} 243 \\ 192 \\ \hline 435 \end{array}$
$607 + 248$ ٦	$390 + 187$ ٥	$226 + 328$ ٤
$46 + 128$ ٩	$172 + 245$ ٨	$416 + 532$ ٧

١٠ في مزرعة سامان ٦٢٣ جاموسًا، وفي مزرعة علي ٣٢٧ جاموسًا. كم جاموسًا في المزرعتين؟

١١ يتعلم ٥٧٣ تلميذًا في مدرسة هاوكاري، ويتعلم ٣٣٨ تلميذًا في مدرسة فيدرال. كم تلميذًا في المدرستين؟

الدَّرْسُ ١٠-١

طَرَحُ الْمِئَاتِ

أَطْرَحُ.

$\begin{array}{r} 300 \\ - 300 \\ \hline \end{array}$ <p style="text-align: center;">مِئَات</p>	٢	$\begin{array}{r} 500 \\ - 100 \\ \hline 400 \end{array}$ <p style="text-align: center;">مِئَات</p>	١
---	---	---	---

$\begin{array}{r} 600 \\ - 200 \\ \hline \end{array}$ <p style="text-align: center;">مِئَات</p>	٤	$\begin{array}{r} 900 \\ - 400 \\ \hline \end{array}$ <p style="text-align: center;">مِئَات</p>	٣
---	---	---	---

$\begin{array}{r} 900 \\ - 600 \\ \hline \end{array}$ <p style="text-align: center;">مِئَات</p>	٦	$\begin{array}{r} 800 \\ - 500 \\ \hline \end{array}$ <p style="text-align: center;">مِئَات</p>	٥
---	---	---	---

$\begin{array}{r} 800 \\ - 200 \\ \hline \end{array}$ <p style="text-align: center;">مِئَات</p>	٨	$\begin{array}{r} 400 \\ - 200 \\ \hline \end{array}$ <p style="text-align: center;">مِئَات</p>	٧
---	---	---	---

مُرَاجَعَةٌ
أَحْلُ.

_____ = ٦٩ - ٢٩

_____ = ٧٢ - ١١ ٩

_____ = ٤٢ - ٣٣

_____ = ٥٥ - ٣٧ ١٠

_____ = ٩١ - ٥٩

_____ = ٨٦ - ٤٩ ١١

الدَّرْسُ ١٠-٢

تَفْكِكُ العَشْرَةِ

أَمْثَلْ. ثُمَّ أَطْرِحْ.

مِائَات	عَشْرَات	أَحَاد
	<input type="checkbox"/>	<input type="checkbox"/>
٣	٩	١
٢	٠	٤ -

مِائَات	عَشْرَات	أَحَاد
	<input checked="" type="checkbox"/>	<input type="checkbox"/>
٧	٣	١٠
٤	١	٢ -
٣	١	٨

مِائَات	عَشْرَات	أَحَاد
	<input type="checkbox"/>	<input type="checkbox"/>
٧	٥	٦
٢	٤	٨ -

مِائَات	عَشْرَات	أَحَاد
	<input type="checkbox"/>	<input type="checkbox"/>
٨	٢	٢
١	٠	٦ -

مِائَات	عَشْرَات	أَحَاد
	<input type="checkbox"/>	<input type="checkbox"/>
٨	٣	٤
	٢	٧ -

مِائَات	عَشْرَات	أَحَاد
	<input type="checkbox"/>	<input type="checkbox"/>
٥	٣	٨
١	١	٩ -

مُرَاجَعَةٌ
أَحَلُّ

_____ = ١٨ - ٢٨

_____ = ١٧ + ٥٧

_____ = ٣٤ - ٨٤

_____ = ٢٦ + ٦٦

_____ = ٢٨ - ٧٨

_____ = ١٠ + ٣٠

الدرس ١٠-٣

تَفْكِكُ الْمِئَةِ

أَطْرَحُ.

٣			٢			١		
مئات	عَشْرَات	آحاد	مئات	عَشْرَات	آحاد	مئات	عَشْرَات	آحاد
٤	<input type="checkbox"/> ٦ ٣	<input type="checkbox"/> ٢ ٣ -	<input type="checkbox"/> ٨ ٤	<input type="checkbox"/> ٣ ٧	٥ ٢ -	<input type="checkbox"/> ٦ ٢	<input type="checkbox"/> ١٠ ٥	٦ ٢ - ٤

٦			٥			٤		
مئات	عَشْرَات	آحاد	مئات	عَشْرَات	آحاد	مئات	عَشْرَات	آحاد
<input type="checkbox"/> ٢	<input type="checkbox"/> ٢ ٨	٩ ٦ -	<input type="checkbox"/> ٨ ٦	<input type="checkbox"/> ٢ ٥	٤ ٤ -	<input type="checkbox"/> ٥ ١	<input type="checkbox"/> ٠ ٨	٤ ٢ -

٩			٨			٧		
مئات	عَشْرَات	آحاد	مئات	عَشْرَات	آحاد	مئات	عَشْرَات	آحاد
٥ ٥	<input type="checkbox"/> ٤ ٢	<input type="checkbox"/> ٣ ٧ -	<input type="checkbox"/> ٩ ١	<input type="checkbox"/> ٢ ٩	٤ ٣ -	<input type="checkbox"/> ٣ ١	<input type="checkbox"/> ٠ ١	٣ ١ -

مُراجَعَةُ

أَكْتُبُ الْعَدَدَ الْأَكْبَرَ.

_____ ٧٢٧ ، ٧٧٧ ١١

_____ ٩٦١ ، ٩١٦ ١٠

_____ ١٩١ ، ١١١ ١٣

_____ ٢٧٢ ، ٢٢٧ ١٢

_____ ٦٩٢ ، ٦٢٩ ١٥

_____ ٥١٥ ، ٥٨٥ ١٤

الدرس ١٠-٤

تمارين على الطرح

أطرح.

$\begin{array}{r} 764 \\ - 513 \\ \hline \end{array}$ <p>٤</p>	$\begin{array}{r} 163 \\ - 29 \\ \hline \end{array}$ <p>٣</p>	$\begin{array}{r} 879 \\ - 481 \\ \hline \end{array}$ <p>٢</p>	$\begin{array}{r} 614 \\ - 291 \\ \hline 323 \end{array}$ <p>١</p>
$\begin{array}{r} 412 \\ - 280 \\ \hline \end{array}$ <p>٨</p>	$\begin{array}{r} 386 \\ - 192 \\ \hline \end{array}$ <p>٧</p>	$\begin{array}{r} 208 \\ - 147 \\ \hline \end{array}$ <p>٦</p>	$\begin{array}{r} 920 \\ - 760 \\ \hline \end{array}$ <p>٥</p>
$\begin{array}{r} 931 \\ - 812 \\ \hline \end{array}$ <p>١٢</p>	$\begin{array}{r} 438 \\ - 219 \\ \hline \end{array}$ <p>١١</p>	$\begin{array}{r} 897 \\ - 216 \\ \hline \end{array}$ <p>١٠</p>	$\begin{array}{r} 555 \\ - 472 \\ \hline \end{array}$ <p>٩</p>

مراجعة

أكتب العدد الأصغر.

_____ ٧٢١ ، ٧١٢ ١٤

_____ ٢٨١ ، ٢١٨ ١٣

_____ ٨٩١ ، ٨١٩ ١٦

_____ ٣٤٣ ، ٣٤٤ ١٥

تَمَارِينُ عَلَى الْجُمُعِ وَالطَّرْحِ

أَسْتَعْمِلُ الرُّمُوزَ لِلْإِجَابَةِ عَنِ السُّؤَالِ:

٤٠١ - ٤٢٥ : أ ٤٧٦ - ٥٠٠ : ص ٥٥١ - ٥٧٥ : غ
 ٤٢٦ - ٤٥٠ : ت ٥٠١ - ٥٢٥ : ط ٥٧٦ - ٦٠٠ : م
 ٤٥١ - ٤٧٥ : ر ٥٢٦ - ٥٥٠ : ع ٦٠١ - ٦٢٥ : هـ
 ٦٢٦ - ٦٥٠ : و

مَاذَا تَفَعَّلُ الدَّجَاجَةُ عَلَى الْأَرْضِ؟

١٠٠	٩١٠	٢٩٦	٦٤٠	٣٣٠	١
٣٩٩+	٣٣٠-	٢٣٦+	١١٩-	١٠٠+	
_____	_____	_____	_____	_____	
_____	_____	_____	_____	_____	
				٤٣٠	
				ت	

٧٨٣	٣٧٠	٨٨٨	٢٢٨	٧٥٢	٢
٣٦٤-	٢٤٩+	٤٢٠-	١٩٢+	١٨١-	
_____	_____	_____	_____	_____	
_____	_____	_____	_____	_____	

٣ اشترى هوزان لمكتبته ٩٣٠ دفترًا، وباع منها ٤٦٥ دفترًا. كم دفترًا بقي في مكتبة هوزان؟
 اكتب الرمز.

٤ في مزرعة هندرين عدد من الأبقار. أضاف إليها ٢٠٠ بقرة. أصبح المجموع ٧٤٠ بقرة. كم بقرة كان في المزرعة؟
 اكتب الرمز.

الدَّرْسُ ١٠-٦

أحلُّ مسألةٍ ■ مسألةٌ متعدِّدة الخطوات

أَجْمَعُ أَوْ أَطْرَحُ. أَنْفِذْ كُلَّ خُطْوَةٍ لِيُوحِدِهَا.

الخُطْوَةُ ٢	الخُطْوَةُ ١

١ عدد بطاقات الاحتفال في المدرسة ٨٨٠، اشترى التلاميذ ٣٧٢ بطاقة يوم الإثنين و٤٠٦ بطاقات يوم الثلاثاء. ما عدد البطاقات الباقية؟
بطاقة _____

٢ لدى فرمان ٤٠٠ دينار. أعطتها أمها ٢٥٠ ديناراً، وأعطها عمها ٣٠٠ ديناراً. كم ديناراً صار مع فرمان؟
دينار _____

٣ في المدرسة ٦٤٠ تلميذاً. في الصف الأول ١١٦ تلميذاً، وفي الصف الثاني ٢٠٨ تلاميذ. ما عدد التلاميذ في الصفوف الأخرى؟
تلميذاً _____

٤ في مكتبة ديار ٥٢٦ مصحفاً. وزع منها ١١٠ مصاحف في اليوم الأول، و١٠٧ مصاحف في اليوم الثاني. كم مصحفاً بقي في مكتبة ديار؟
مصاحف _____

الدَّرسُ ١١-١

اِسْتِكْشَافُ الضَّرْبِ

أَشْكَلُ مَجْمُوعَاتٍ مُتَسَاوِيَةٍ مِنْ . اسْتَغْمِلِ العَدَّ القَفْزِيَّ.
اَكْتُبِ العَدَّ الإِجْمَالِيَّ.

١ أَشْكَلُ ٦ مَجْمُوعَاتٍ مُتَسَاوِيَةٍ.
أَضَعْ  ٤ فِي كُلِّ مَجْمُوعَةٍ.

_____ ، _____ ، _____ ، _____ ، _____ ، _____

٢ أَشْكَلُ ٨ مَجْمُوعَاتٍ مُتَسَاوِيَةٍ.
أَضَعْ  ٥ فِي كُلِّ مَجْمُوعَةٍ.

_____ ، _____ ، _____ ، _____ ، _____ ، _____

٣ أَشْكَلُ ٥ مَجْمُوعَاتٍ مُتَسَاوِيَةٍ.
أَضَعْ  ٦ فِي كُلِّ مَجْمُوعَةٍ.

_____ ، _____ ، _____ ، _____ ، _____ ، _____

٤ أَشْكَلُ ٧ مَجْمُوعَاتٍ مُتَسَاوِيَةٍ.
أَضَعْ  ٣ فِي كُلِّ مَجْمُوعَةٍ.

_____ ، _____ ، _____ ، _____ ، _____ ، _____

مُرَاجَعَةٌ
أَحْلُ.

_____ = ٧٠ + ٩٠ ٦

_____ = ٩٠ + ٣٠ ٥

_____ = ٣ - ١٠٠ ٨

_____ = ٤٠ + ٧٠ ٧

_____ = ٨ - ١٩٠ ١٠

_____ = ٤ - ١٥٠ ٩

الدَّرْسُ ١١-٢

الضَّرْبُ وَالْجَمْعُ

اَكْتُبِ الْمَجْمُوعَ، ثُمَّ اَكْتُبِ نَاتِجَ الضَّرْبِ.



_____ = ٤ × ٣

_____ = ٤ + ٤ + ٤



_____ = ٥ × ٤

_____ = ٥ + ٥ + ٥ + ٥



_____ = ١٠ × ٣

_____ = ١٠ + ١٠ + ١٠



_____ = ١ × ٥

_____ = ١ + ١ + ١ + ١ + ١

مُرَاجَعَةٌ
أَحْلُ.

_____ = ٩٢ - ١٢٥ _____ = ١٠ - ١٤٩ _____ = ١٠ - ١٥٤ ٥

_____ = ٩٥ - ١٤٧ _____ = ٢٦ - ١٣٨ _____ = ١٠ - ١٧٢ ٦

الدَّرْسُ ١١ - ٣

الضَّرْبُ فِي ٢

ما مَجْموعُ الدَّوَالِيِبِ؟
أَكْتُبْ نَاتِجَ الضَّرْبِ.



$$\underline{\quad\quad} = ٢ \times ٣$$

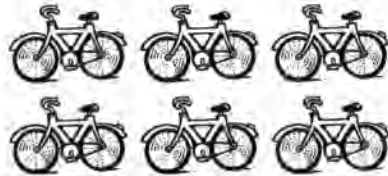

$$\underline{\quad\quad} = ٢ \times ٦$$

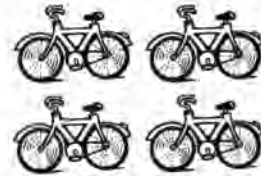

$$\underline{\quad\quad} = ٢ \times ٤$$

أَكْتُبْ نَاتِجَ الضَّرْبِ.

$\begin{array}{r} ٦ \\ ٢ \times \end{array}$	$\begin{array}{r} ٢ \\ ٦ \times \end{array}$	$\begin{array}{r} ٢ \\ ٢ \times \end{array}$	$\begin{array}{r} ٨ \\ ٢ \times \end{array}$	$\begin{array}{r} ٢ \\ ٨ \times \end{array}$	$\begin{array}{r} ٣ \\ ٢ \times \end{array}$	$\begin{array}{r} ٢ \\ ٣ \times \end{array}$
--	--	--	--	--	--	--

$\begin{array}{r} ٩ \\ ٢ \times \end{array}$	$\begin{array}{r} ٢ \\ ٩ \times \end{array}$	$\begin{array}{r} ٧ \\ ٢ \times \end{array}$	$\begin{array}{r} ٢ \\ ٧ \times \end{array}$	$\begin{array}{r} ٤ \\ ٢ \times \end{array}$	$\begin{array}{r} ٢ \\ ٤ \times \end{array}$
--	--	--	--	--	--

$\begin{array}{r} ٥ \\ ٢ \times \end{array}$	$\begin{array}{r} ٢ \\ ٥ \times \end{array}$	$\begin{array}{r} ١ \\ ٢ \times \end{array}$	$\begin{array}{r} ٢ \\ ١ \times \end{array}$	$\begin{array}{r} ١٠ \\ ٢ \times \end{array}$	$\begin{array}{r} ٢ \\ ١٠ \times \end{array}$
--	--	--	--	---	---

$\begin{array}{r} ٨ \\ ٢ \times \end{array}$	$\begin{array}{r} ٥ \\ ٢ \times \end{array}$	$\begin{array}{r} ١٠ \\ ٢ \times \end{array}$	$\begin{array}{r} ٢ \\ ٩ \times \end{array}$	$\begin{array}{r} ٦ \\ ٢ \times \end{array}$	$\begin{array}{r} ٢ \\ ٧ \times \end{array}$
--	--	---	--	--	--

مُرَاجَعَةٌ

أَضَعُ الرَّمْزَ < أَوْ > أَوْ = كَيْ تَكُونَ الْجُمْلَةُ صَاحِبَةً.

١٠ - ٥١ ○ ١٤ + ٢٧ ٢ + ٤٤ ○ ٢٧ - ٦٨ ٦

الدَّرْسُ ١١-٤

الضرب في ٥

ما عدد الأصابع؟
اكتب ناتج الضرب.



$$\underline{\quad} = 5 \times 5$$

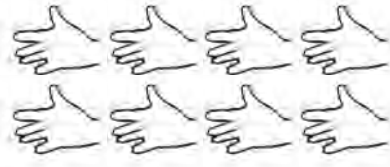

$$\underline{\quad} = 5 \times 8$$

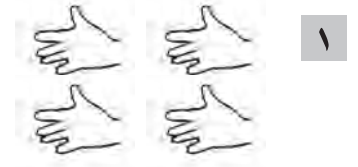

$$\underline{\quad} = 5 \times 4$$

اكتب ناتج الضرب.

١ <u>٥ ×</u>	٥ <u>١ ×</u>	٢ <u>٥ ×</u>	٥ <u>٢ ×</u>	٥ <u>٩ ×</u>	٩ <u>٥ ×</u> ٤٥
٥ <u>٧ ×</u>	٧ <u>٥ ×</u>	٥ <u>٤ ×</u>	٤ <u>٥ ×</u>	٥ <u>٨ ×</u>	٨ <u>٥ ×</u>
١٠ <u>٥ ×</u>	٥ <u>١٠ ×</u>	٥ <u>٦ ×</u>	٦ <u>٥ ×</u>	٣ <u>٥ ×</u>	٥ <u>٣ ×</u>

مراجعة

اكتب العدد.

٥ تسعمئة واحد وستون

٦ مئتان وثمانية وثلاثون

٧ أربعمئة وأربعة وأربعون

٨ مئتان واحد وعشرون

الدَّرْسُ ١١-٥

الضرب في ١٠

ما عدد الدوائر؟
أكتب ناتج الضرب.

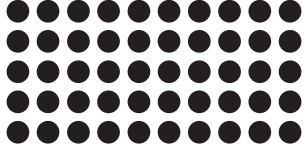

٢

$$\underline{\hspace{2cm}} = 10 \times 5$$

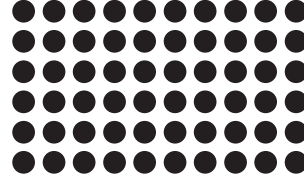

١

$$\underline{60} = 10 \times 6$$

أكتب ناتج الضرب.

٣

٧	١٠	٥	٤	١٠	٨
<u>١٠ ×</u>	<u>٨ ×</u>	<u>١٠ ×</u>	<u>١٠ ×</u>	<u>٦ ×</u>	<u>١٠ ×</u>

٤

٩	١٠	١٠	١٠	١	١٠
<u>١٠ ×</u>	<u>٤ ×</u>	<u>٢ ×</u>	<u>١ ×</u>	<u>١٠ ×</u>	<u>١٠ ×</u>

٥

١٠	٦	١٠	١٠	٣	٢
<u>٣ ×</u>	<u>١٠ ×</u>	<u>٧ ×</u>	<u>٩ ×</u>	<u>١٠ ×</u>	<u>١٠ ×</u>

مراجعة

أكتب العدد ناقص.

٢٨ ، _____ ، ٢٤ ، ٢٢

٦ ٨٠ ، ٧٥ ، _____ ، ٦٥

_____ ، ٥٠ ، ٤٠ ، ٣٠

٧ ٧٤ ، ٧٣ ، ٧٢ ، _____

الدَّرْسُ ١١-٦

أحلُّ مسألةٍ . أَسْتَعْمِلُ الإِسْتِدْلَالَ المنطقيَّ

أجدُ ناتجَ الضَّرْبِ.

١٠ ×	
	٢
	٤
	٥
	٨
	٩

٣

٥ ×	
	١
	٤
	٦
	٨
	١٠

٢

٢ ×	
	٣
	٥
	٦
	٧
	٩

١

أُكْمِلُ الجَدْوَلَ.

	٧			٢	×
١٨			٨		٢
					٥
		٦٠			١٠

٤

٥ لدى عليّ ٦ عُلبٍ. في كُلِّ عُلْبَةٍ ٥ أقلامٍ. كمّ قلمًا لدى عليّ؟

٦ في مزرعةٍ سامان ١٠ حَيَارٍ. ما عددُ قوائمِ هذه الحَيَارِ؟